

123.
Bohemia



ESTHER RALSTON

- Refulgente estrella de la "Paramount".

HABANA-CUBA.

Junio 6, de 1926.

SUSCRIPCION:
 Un año, \$12.00; Un semestre, \$6.00; Un trimestre, \$3.00; Un mes, \$1.00
 Los pagos por adelantado
 Número suelto: 30 centavos
 Número atrasado del año en curso, 40 centavos
 Número atrasado de años anteriores: \$1.00.
 Para el extranjero por años y semestres solamente, a razón de \$1.25 mensual.

Bohemia

Ilustración Mundial

Editada por "Prensa Gráfica Cubana, S. A." Se publica todas las semanas Premiada con medalla de oro en las Exposiciones Nacionales de 1913 y de Camaguey de 1912 y en las de San Francisco y Panamá.

MIGUEL A. QUEVEDO Director
JOSE A. GIRALT Redactor Jefe
PEDRO A. VALER Director Artístico.
GABRIEL QUEVEDO Administrador.
 Representantes en los Estados Unidos de América:
 S. S. KOPPE & CO., New York.

Redacción, Administración y Talleres:
 Edificio de BOHEMIA, América Arias (antes Trocadero), número 89, 91 y 93.
 Cable y Telégrafo: BOHEMIA.
 Teléfonos: Dirección, M-1392; Administración, A-5658 y Talleres: M-5665.
 Apartado: 2169.

FEMINIDADES

ALGO FRIVOLO Y ALGO SERIO

LA CONSERVACION DEL CABELLO

A CARGO DE MISS DOROTHY





PARA REGALOS

Las más selectas y mejores flores son las de "EL CLAVEL". Bouquets para novias y ramos de tornaboda desde \$1.00 al de mejor calidad.

Cestas de mimbre, Caja de flores y Ramos artísticos para regalos y felicitaciones desde \$5.00 en adelante.

Arpas, Herraduras y Liras preciosas para regalar a las artistas desde \$10.00 a la más valiosa.

Banderas, Escudos, Estrellas y letreros de flores naturales para artistas y actos patrióticos, desde \$20.00.

Enviamos flores a la Habana, al interior de la isla y a cualquier parte del mundo.

FLORES Y CORONAS

Hacemos adornos de iglesias y de casas para bodas y fiestas desde el más sencillo y barato al mejor y más extraordinario.

Centros de mesa artísticos y originales para comidas y banquetes, desde \$3.00 en adelante.

Especialidad en ofrendas fúnebres de Coronas, Cruces, Cojines y Columnas, tronchadas desde \$3.00 a la más suntuosa.

Cruces, Sudario para colocar sobre el féretro, ofrenda muy fúnebre y del mejor efecto, desde \$10.00 hasta \$75.00 y \$100.00 una.

Sudario de tul para cubrir el féretro tapizado de flores selectas y escogidas de \$100.00 hasta \$200.00 una.

VISITENOS O HAGA SUS PEDIDOS POR TELEFONO

"Jardín EL CLAVEL"
 ARMAND Y HERMANO
 GENERAL LEE Y SAN JULIO.—MARIANAO.
 Teléfonos: FO-7238, FO-7029, FO-7937, F-2587.
 REMITIMOS CATALOGOS GRATIS

Cable "NIKI".

Hotel "La Estrella"

146 West 82nd Street

NEW YORK CITY

Casa de primer orden, montada con todos los adelantos modernos. Situada en la parte más céntrica de la ciudad. Cocinas española y criolla. Apartamento de dos y tres habitaciones con baño privado.

PRECIOS MODERADOS

23 años de experiencia. El más antiguo. Las mejores referencias de la Habana. Trabajos garantizados. Precios módicos.

Luis de los Reyes

Compra-Venta y Reparación de Máquinas de Escribir.
 Reparación de Máquinas de Sumar.
 Reproductores de Cheques y Foliadores.—Cintas y Papel Cartón de Primera Calidad.
 OBISPO 59.—DEPT. NUM. 12. (Alto del Café "Europa.")
 Avisos: Teléfono A-1036.

FARMACIA
 de BLANCA QUINTANA Y FERNANDEZ
 Libertad y Juan Delgado - Santo Suarez - Teléfono. I-4584.

Extenso surtido de Patentes extranjeras y nacionales a precios de Droguería.
 Productos químicos de primera calidad para el despacho de fórmulas, variado surtido en Parfumería.
 EMERADO SERVICIO DE MENSAJEROS

TEEF. I-4584

Tintorería Pons

NEPTUNO NUMERO 49.
 Visite nuestra Exposición.
 Especialidad en el teñido de toda clase de telas, Vestidos, Encajes y Adornos.
 SE IGUALAN COLORES A LA MUETRA
 TELEFONO A-6149. S

En los Estados Unidos, las mujeres no sólo pueden ser congresista, sino que hay ocasiones en que ocupan la presidencia del Cuerpo Legislativo en que pertenecen. La fotografía muestra a la congresista por el estado de



La bella artista Edna Leedon, una de las favoritas del teatro frívolo norteamericano, no se cansa de predicar y hasta de demostrar de un modo bien gráfico—como lo hace en esta fotografía—que no hay nada mejor para conservar intacta e impecable la belleza física, que tomar un baño de leche diario.

Massachusetts, Mrs. John Jacob Rogers, en los momentos en que presidia una de las últimas sesiones de la Cámara de Representantes norteamericana, por ausencia del Presidente en propiedad, Mr. Longworth.

Lavado luego la cabeza con agua caliente, adicionada de bicarbonato de sosa o limón, según sea su tipo, o de pelo negro, respectivamente, y después con agua fría.

En la conservación del cabello se ve, siempre con éxito, el jabón de tocador, que se puede emplear en lociones, es decir, haciendo mojar las hojas de esta planta, para friccionar el cuero cabelludo.

Una de las formas más racionales y a la vez más sencilla, es la siguiente:

Jabón de tocador, 40 gramos; Extracto floral de yuca, 15 gramos; Y Tintura de Anís, 5 gramos.

CONTESTACIONES

Lectura:
 Lo peor que puede Ud. hacer, es cambiar constantemente de jabones y polvos. Use siempre, jabón Reuter y así tendrá el resultado, más conveniente el sergo cuanto más que me dice más recientemente que le resultó ardue en la piel, lo cual ocurre casi siempre con los jabones medicinales, en cuya elaboración emplean sustancias que a veces en el cutis fino de la cara resultan abrasivas. El jabón Reuter es tan suave, que en el baño de los niños se emplea constantemente, la mamá.

¡MADRE!—La Castoria de Fletcher es especialmente preparada para bebés y niños de cualquiera edad en casos de ESTREÑIMIENTO—FIATULENCIA—COLICOS VENTCOSOS Y DIARREA



Alifica el estómago, regula los intestinos, ayuda a la asimilación y, SIN CONTENER NARCOTICOS, aqueta al niño y le proporciona un sueño natural. Recomendada por los médicos. Fílese en la firma *Ch. Fletcher*

Los niños lloran porque les den **CASTORIA** de Fletcher

VINO GIRARD

VODOLANICO, FOSFATADO
Abrevia la Convalecencia.
Activa la Curación.

La función depurativa del yodo hace necesario su empleo en todas las convalecencias. El yodo rechaza del organismo las merma y los venenos dejados por la enfermedad. No hay duda que el VINO GIRARD es la forma la más activa y la más agradable de absorber el yodo. El VINO GIRARD contiene el yodo al estado orgánico fácilmente, asimilable y por consiguiente más activo, sin que jamás cause irritaciones en el estómago.

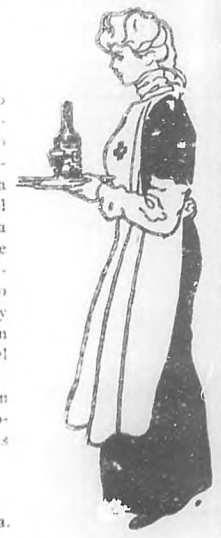

Una copa de licor antes de cada comida.

A. GIRARD 48 rue d'Acacia.

PARIS

LA MAYOR DEL MUNDO

Droguería Sarrá

31 edificios con 20.000 m. c. Más de 350 empleados

Vino Peptona Barnet

PARA ENGORDAR
DROGUERIA SARRA. — FABRICANTE
HABANA.

N. GELATS Y CO

OPERACIONES DE BANCOS EN GENERAL, CAJAS DE SEGURIDAD Y DEPARTAMENTO Y CAPA DE AHORROS

Aguilar núm. 106 y 108

CHOCOLATES Y BOMBONES "JACOBS".
RECIBIDOS CADA 10 DIAS
FRESCOS Y DELICIOSOS
EN ESTUCHES PROPIOS PARA REGALOS

Casa de Swan

TELEFONO A-2296. OBISPO 55.

IMPRESOS

NOS HACEMOS CARGO DE IMPRESIONES DE PAPEL TIMBRADO Y SOBRE REGLAMENTOS, LIBROS, ESQUELAS MORTUORIAS, TARJETAS DE BAUTIZO, PROSPECTOS, REVISTAS, TARJETAS COMERCIALES, ETC., ETC.

ARTURO SERRANO

TROCADERO NUMEROS 89-93. — TELEFONO A-5658.

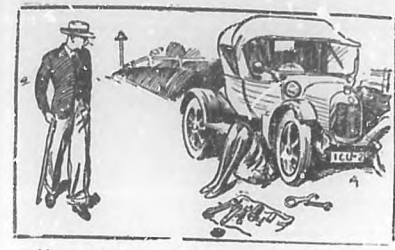

Ahora que tantas mujeres se han dedicado a guiar automóviles, las carreteras serán muy interesantes a veces.

(De "The Humorist", Londres.)

UN POCO DE FANTASIA

Un francés pasaba a caballo por un puente tan estrecho que de jinetes no podían apenas cruzarse.

Un inglés avanzaba en dirección opuesta, a caballo también; cuando se encontraron en el centro ninguno de los dos quiso ceder paso al otro.

—Un inglés, dijo el insular, no se aparta de su camino por ningún francés.

—¡Por Dios, exclamó el francés! Mi caballo también es inglés. Deje usted que el suyo se aparte para dejar paso al mío que es más viejo, pues sirvió en la batalla de Cafferóis en 1702.

El inglés no hizo caso de este argumento y se limitó a decir:

—Puedo esperar. Aprovecharé la ocasión para leer este periódico hasta que usted me deje pasar.

Sacó un diario de su bolsillo y se puso a leer con toda la sangre fría británica. Pasó una hora. El sol comenzaba a hundirse tras el horizonte y el inglés dobló su periódico, mientras dijo al francés.

—¿Qué, paso?

Pero el francés, más tentador todavía, le respondió:

—Me hace usted el favor de prestarme el diario para que yo lea a mi vez hasta que usted se aparte.

El inglés viendo la paciencia de su adversario, le dijo:

—Pase, señor francés.

Un baturro sube a un tranvía y ve que al pasar el cobrador jun-

DEL CERCADO AJENO



—¿Cómo? ¿Prueba usted la salsa con el dedo?
—No hay cuidado, señora; no está caliente.
(De Pèle Méc. París.)

to a un individuo le dice éste entregándole quince céntimos:

—¡Antón Martin!
Y el baturro ni corto ni perezoso, le da al cobrador tres perras chicas diciéndole:

—¿Celeonio Rodríguez!
F. G. G.—Ceuta.

DIALOGO

—Una pera de tres onzas, sin masticar, me he tragado.
—No es mucho tragar, amigo.
—Que no es mucho tragar?
—¡Claro!

Yo me he tragado una pera tan grande, que sólo el rabo pesaba cerca de un kilo.
—Esa... yo no me la trago.
Vicente Rubio.

—¿Y usted se tomará verdadero interés por el niño?

—Cómo no; pero si los señores desean que le quiera de verdad, entonces tendrán que darme treinta besos por mes.

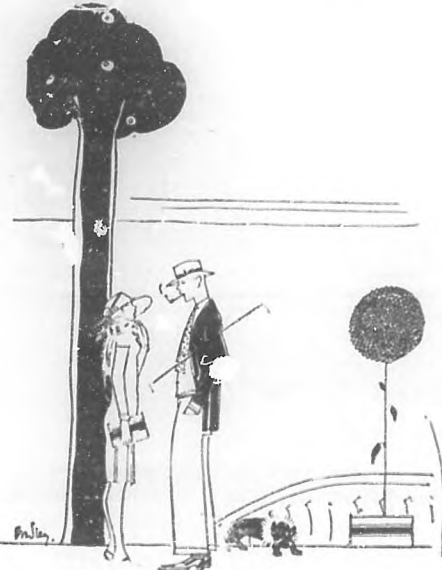

—¿Me quieres decir por qué cada día llevas el vestido más e...?
—Porque nosotros, con que llevéis vosotros la tela, tenemos b... nte.
(Dib. Bradley.—Madrid.)

Bondad:

—Juanito, ¿quién sacó un mebrillo asado que está en la alacena?

—Yo, mamá; se lo di a un pobre niño que tenía hambre.

—¡Hijo de mi alma! Tienes un corazón de oro. ¿Y quién era ese niño?

—Yo, mamá.

LA DESESPERACION DE UN RADIO-ESCUCHA.—(Por Alfaraz, Madrid)



1.º —¿Qué tendrá este aparato que no oigo nada? A ver si corrigiendo la aguja.
2.º —Demonio, sigo sin encontrar la onda!
3.º —¡Nada! ¡Ni palabra!
4.º —¡Maldita sea tu estampa! ¡Anda que oigo tu abuela!
5.º —"Por un desperfecto en el micrófono no pudo darse el concier to anunciado para ayer..."
6.º —¡.....!

ACADEMIA DE CORTE Y COSTURA SISTEMA

"PARRILLA"

Autora y Directora.

SRA. FELIPA PARRILLA DE PAVON



Corte, corsets, sombreros, pintura oriental, flores, cestos de alambre, bordados y otras muchas labores. Se admiten internas. Enseñanza rápida por ajuste en dos meses. Clases de corte y costura por correspondencia. A fin de curso se da un valioso título. Pidan informes a

Habana 65, altos

ENTR. O'REILLY Y SAN JUAN DE DIOS.

SORTIJA-RELOJ



Para Señoras y Señoritas. Hágase de esta preciosa joya, es de platino tiene 14 rubíes reloj suizo, páguela en 25 semanas 2 dólares cada semana. Haga su pedido hoy mismo. EXCELSIOR SPECIALTY CO. 203 West 103rd Street. New York. N. Y.

JUAN NICOLAU GOMEZ

Veterinario especialista en las enfermedades de los pequeños animales domésticos.—Honorarios módicos.— Consulta de 4 a 6 p. m. Todos los días incluso los festivos.—Animas 56, casi esquina a Aguila.—Habana. Tusado higiénico, mecánico y eléctrico.

TELEFONO M 7862



AGUA MINERAL SANTA ANA

LA FUENTE DE LA SALUD

Es AGUA MINERAL SANTA ANA ES DIGESTIVA Y DIURETICA LA MIJOR AGUA DE MESA. OBRADIA 33 TELF. 24708

ALMORRANAS

Nada como "POMADA ANEMA-SMITH" Indicada también para las hemorroides que sufren estrechamiento. De venta: E. Sarrá Teniente Rey 41. HABANA.

PECHOS PILDORAS CIRCASIANAS, Doctor Braun.

126 AÑOS DE EXITO MUNDIAL ES EL MEJOR RECLAMO. HABANA E. Sarrá, Teniente Rey, 41. Droguerías de Johnson, Chispe, 17.



INSOMNIO Y NEURINASE

Advertisement for Neurinase, featuring an illustration of a woman in bed and text describing its benefits for insomnia and nervousness.

G.—¿Y los días anteriores?... L. (Desentendiéndose de la pregunta).—Si yo hubiera sospechado nada más que estaba usted enferma, que no sabía usted a ninguna parte... Creí, por el contrario, que la vuelta de su marido de usted la obligaría a reunirse a la vida ordinaria. G.—Sin duda, así debió de ser. Pero yo me quedé con el corazón en la mano, que la sierra tiene en estos días países de otoño que le empujan. ¿Almora estoy enferma? L.—Me permitiría usted que insistiera en preguntar la causa? G.—¿Por qué no decirlo, amigo mío? Tan sincera como usted debo ser yo. Así cumple a nuestra amistad. ¿No soy tal vez de carne y hueso como las demás mujeres? ¿Creyó usted que la revelación súbita de un amor, del cual he podido usted hallarme libremente, que el disfraz de una intriga novelesca, no habría de impresionarme nada? ¿A eso puede ser tan rígida la virtud, que no dé entrada a la comisericordia? ¿Y usted ha merecido como madre? ¿Que hubiera sido de usted—de los dos—debo decir, pues a mí no debí de haberle sufrido mucho—si la pasión hubiera venido a los buenos propósitos? No puedo menos de horrorizarme, cuando le conozco a usted y tengo bien explorado ese fondo de razón, de arrebatos de desesperación romántica, que no han podido curar ni la reflexión de los años, ni la medicina de las ventosas. Afortunadamente venía a mí una mala noticia que veniese; pero ¿lo ya sufrido? ¿Es que no me deja huella en el alma?... La confesión de la otra noche no estaba tampoco exenta de religio. Permítame usted que le repita: será la última vez. Al quitar todo elemento de misterio y de duda en nuestras relaciones, quisiera usted matar toda posibilidad de ilusión, pero, ¿no era de temer que muriese con ella la amistad misma? Sin quererle, pudo haber echado un mar de bien entre ambos. La revelación de cosas tales deja tan penosa impresión en el ánimo, que las más de las veces, creemos, antes enfria y embriaga que da serenidad. Al fin y a cabo (sonriendo), fué una declaración—provista de usted—quiere—lo que usted hizo, y así es lo que es; cualquier forma, basta una declaración para cambiar totalmente el carácter de las relaciones entre dos personas que antes se hayan tratado en pura amistad. Yo no sé que vergüenza o pudor los sobrecega. Difiase que es el recordamiento de una falta, como opinan esos filósofos pesimistas que usted lee. Por lo que toca a usted mismo, tenía seriamente el efecto producido fuese el de un recogimiento rápido en su amistad. La suspensión de las visitas, ¿no me autorizaba a creerlo así? L. (Ha seguido con gran interés las explicaciones de G., desconcertado un poco con el tono varío y las contradicciones reales que en ellas se manifiestan).—Veo que soy yo siempre quien obra mal. G.—No ponga usted ironía alguna en sus palabras. Y para no enzarzarnos en discusión que Dios sabe adónde nos llevaría, volvamos a nuestro tema de siempre y permítame us. d.

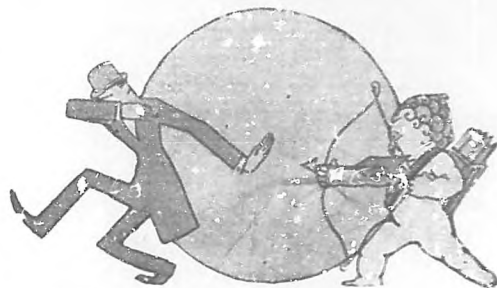

¿UN COBARDE?

EPILOGO ROMANTICO EN FORMA DRAMATICA Por RAFAEL ALTAMIRA

Se averigüe la temperatura actual de nuestras relaciones. Sientese usted bien a mi lado. El sol va a ocultarse. Es la hora de las melancolías... L. (Mirándola muy fijamente y aumentando por momentos en palidez).—¿Qué cosa es la que yo diría a mi madre, la que del decir a usted? G.—Las ilusiones, las esperanzas de ese amor nuevo; el idílico soñado y futuro de la casa propia y de la familia. ¿No es eso lo que abraza dominando en usted? Y cuando se sienten esas cosas, ¿no arrastra el deseo de decirlos a un buen amigo que las comprenda, que quizá las ha sentidas también, hace tiempo?... ¿No dice usted nada?... Tal vez no se da usted cuenta, amigo mío, del cambio trascendental que va a sufrir su vida. Muchas veces me ha dicho usted lo grato que es confiar todo lo íntimo en un corazón amigo. ¿Cuán superior no le es, siempre, el de la mujer propia, a quien se hace compañera de por vida! En tonces toda amistad languidece y decae, si la verdadera intimidad ha brotado entre los esposos. L.—¿Dice usted eso por la muestra? No será así. No puedo cambiar jamás mi amistad con usted. G.—Será como digo. No tome usted a mal que destruya sus ilusiones. Siempre es ingrato el papel, pero en su fidelidad endulza las amarguras del principio. Será... y debe ser así, Luciano. Aunque su mujer de usted y yo fuéramos a mirarnos en gran amistad, ¿no sabe usted que el verdadero amor tiene sus lealtades ambicionadas y aun sus celos? Hasta hoy, he podido yo ser su confidente. El día que usted se case, lo será ella. L.—No discutamos. Dedicar sería a mí el que se me diera. Pero, ¿qué? ¿Le importa a usted? ¿No se acuerda, por el contrario, que así como hay cosas que jamás se dicen a una madre, hay que jamás se dirían a la esposa, aun en la vida más pura? G. (Con ardor, cogiéndose a la idea que acaba de expresar L.).—Sí, hay, efectivamente, y aun me aventuro a decir que la mujer propia es más sospechosa en el consejo. Tiene en contra suya el precepto del amor, que si es vehemente, enciende, y cuánto más fuego podría servir de guía en la vida? Sirve el amor de consuelo, de sostén de alegría y ánimo; pero no es tan buen Mentor como la razón, deseara. Para estos casos, una amistad leal será el refugio. Ella puede, con cierta imparcialidad, con apasionada serenidad de los hechos, meros indulgentes que la del amor, advertir los peligros y detener las vanidades. L.—¿Y pretende usted que renuncie a ese tesoro, que la sólo me dicha durante tres años? G.—No pretendo nada. Sólo pienso que será usted, quizá, quien me olvide. ¿No proteste usted?... Quiero creer que no, y doy por demostrada.



La... (Mientras habla L. crece su agi...)

PIDA CERVEZA CABEZA DE PERRO



**NO SE DEJE ENGAÑAR
CABEZA DE PERRO**



NUCLEARSTITOL ROBIN

MEDICACIÓN NUCLEOFOSFATADA ARSENICAL (Nucleofosfato de Calcio y de Sosa metilarsinados)
ANTITUBERCULOSO, PODEROSO RECONSTITUYENTE

COMPRIMIDOS LINFATISMO, ESCRÓFULAS
TUBERCULOSIS
FIEBRES PALUDOSAS

INYECTABLE CAQUERIA de los
PAISES CALIDOS, etc.

DOSES: 2 a 4 comprimidos dos veces por día a las 8 y 10 horas o 2 inyecciones de 100 mg cada una en las 24 horas.

Venta al por Mayor: 15, Rue de Valenciennes, París.

"Mientras se vá la Vida"

POESIAS POR

ROSARIO SANORES PREN
(CRISANTHEME)

PRECIO: \$1.25

DIRIGIR LOS PEDIDOS AL APARTADO DE CORREOS
NUMERO 2694.

"El hombre que amaba a todas las mujeres"

Esta original e interesante novela, debida a la galana pluma del celebrado escritor Victor Hugo Tamayo, se encuentra a la venta en esta Revista, al precio de 60 centavos el ejemplar.



LA MUJER CUIDADOSA

dice: "Yo no expongo el tesoro de mi cabello al peligro de las prevaraciones recargadas de alcohol.

Uso única y exclusivamente

DANDERINA

No sólo aumenta y embellece mi cabellera de modo sorprendente, sino que la conserva protegida contra la cuspia y las canas."

Basta mojar una esponja en DANDERINA y pasarla por el pelo para que instantáneamente quede limpio, brillante y esponjado.

Cuando hay que rizarse con paucillas, una aplicación previa de DANDERINA impide que el cabello se reviente y hace que el rizado quede mejor y dure más.



MEDICACIÓN ALCALINA
PRÁCTICA Y ECONÓMICA

Comprimidos Vichy-État

3 o 4 comprimidos en un vaso de agua.
TODAS FARMACIAS



RADIO

Completo surtido de aparatos y piezas de los mejores fabricantes. DELAPORTE siempre al día. Visítenos en O'Reilly Núm. 85 y saldrá altamente complacido.

MIGUEL
A.
QUEVEDO
DIRECTOR

Bohemia

PEDRO
A.
VALER
DIRECTOR
ARTISTICO

Año XVIII.

Habana, Junio de 1926.

Núm. 21.

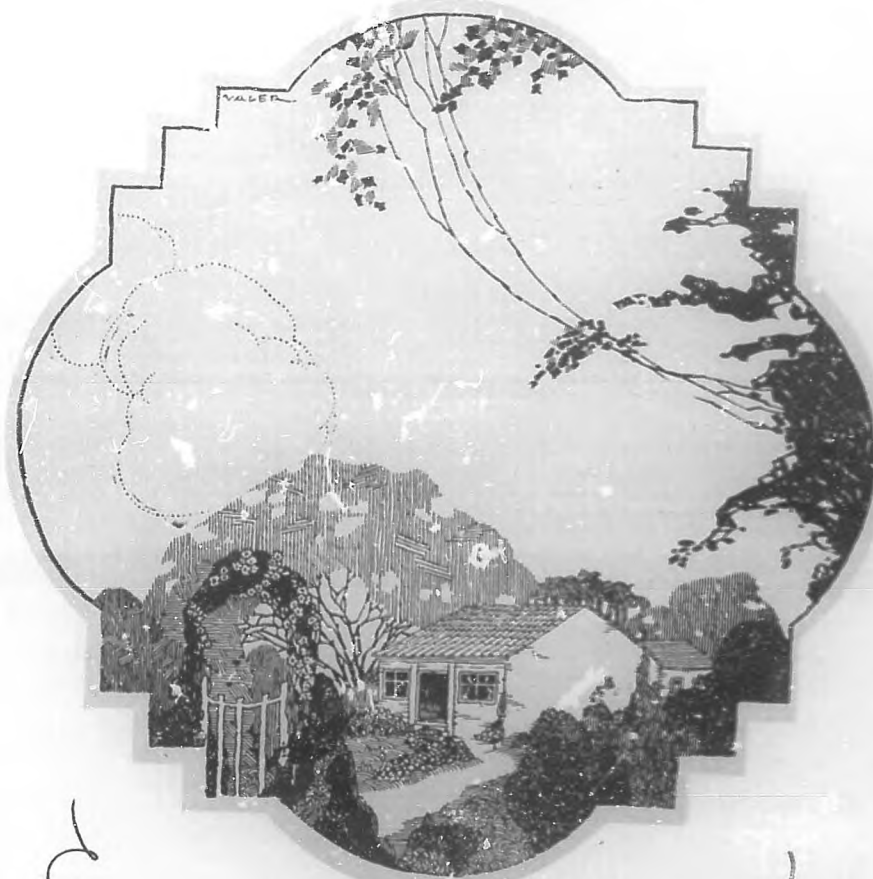

EN MI RETIRO

Rodada está mi choza de jardines donde bordan los lirios blancas flores, y mezclan sus finísimos olores heliotropos, violetas y jarrines.

Lejos aquí de frívolos festines, a la humana ficción no rindo honores; pues encuentro más dignos de loores mis claveles de nítidos carmines.

Ni cambio yo mi condición sencilla por la de aquél que en su mansión fastuosa a toda pompa mundanal se humilla;

porque en esta cabaña silenciosa, yo tan sólo doblego la rodilla por gozar del perfume de una rosa.

ILUSTRO VALER.

Por...
MANUEL
MARIA
MUSTELIER

CAMILO PESANHA

ANTONIO YRAÍ



El mes de marzo último ya muerto en Macau un interesante poeta portugués: Camilo Pesanha. Ya antes era conocido este artista literario en su tierra nativa, y — haberse alejado y ella hace largo tiempo y preferir para su vida exótica los países del Oriente misterioso.

Un amigo suyo, belastán da Costa, ha publicado en "Serra Nova", — la pujante revista bohemista—aspecto curioso de la vida de Pesanha. Bohemio irregular, vivía con una asiática y varios perros. Su casa daba una sensación absurda, confusa. Una cama europea en la que siempre recibía a sus amigos, libros dispersos por sillones y divanes, tapices valiosos en las paredes, ricas alfombras que destrozaban los canes, una con... el estilo imperio y por desquerra jarras, muñecos, porcelanas, unos de sabido valor, otros sin merito.

Fumaba opio. En el desorden de su cuarto aparecían varias cachimbos, lámparas, pinturas chinescas. Cerca de la ventana un papagayo gritaba desahogado. Y al pie de su lecho, un recuerdo enterrecorido; el viejo rosario de su difunta madre.

Es famosa su maledicencia sobre los poetas compatriotas suyos. Solo rendía homenaje a Camões como lirico. En cambio su admiración no tenía límites por Verlaine, Saimon y P'chen Dario.

Pasaba muchos días, sin salir de su casa, luciendo triunfal un ropón de dormir. Escribió muchos versos que a nada lió a la imprenta. Y cuanto dijero consecuencia con sus modestos trabajos de abogado los empleaba en adquirir cuadros, platos, fuentes, imágenes de arte chino. Dos salas llenas de objetos de mérito desigual enseñaba a los visitantes que le eran gratos. Era un coleccionador sin infusas cuantiosas; reunía aquellas preciosidades por la mera delectación que le producía el arte ingenuo y sutil de su patria.

"Clepsydra" — su único poema — revela toda la inquietud de aquel raro espíritu. La inscripción del libro, en cuatro versos dice ya su anhelo extraño:

"Yo vi la luz en un país perdido.
Mi alma es lánguida e inerte.
Oh! Quien pudiese deslizarse sin ruido!
En el suelo sumirse, como hace un gusano.

Todo el pequeño volumen evidencia la inconformidad de este poeta, cuyo sombrero pesimismo deja un sabor de amargura en sus estrofas.

En la poesía de Pesanha no hay una pasión fuerte por ninguna idea ni por ninguna causa, ni el fuego de ningún amor. Combate espiritualmente con la naturaleza y es la ansiedad de un mundo, una rama distinto lo que caracteriza su poesía.

Por eso dice:
"Imágenes que pasáis por la retina
de mis ojos, ¿por qué no os detenéis?
Que pasáis como el agua cristalina
de una fuente, para no volver!..."

O para el lago oscuro donde termina
vuestro curso, en el silencio del juncal,
y un vago miedo angustioso domina
—¿Por qué os vais sin mí? ¿Por qué no me llevad?

¿Sin vosotras que son mis ojos abiertos?
Oh espejo inútil de mis ojos paganos!
Aridéz de sucesivos desiertos...

Queda siquiera, sombra de mis manos,
flexión casual de mis dedos inciertos
—extraña sombra en movimientos vanos.

Junto a la amada no siente fiebre ni deseos. Si está a su lado en un crepúsculo, sereno y tranquilo, el ambiente poético, lo exterior que le rodea, habla mejor a su delectación, y ella es un detalle más, pero sólo un detalle, que le lleva a unirse con la tristeza del vesper y entonces canta:

"Hay en el aire un murmurio que resuma
deseos de amor y voces comprimidas...
Infinitas ternuras esparcidas
se sienten faltar como un perfume.

La madre-selva en el prado, mustia,
su aroma exhala al viento sosegado
nervioso, femenino, delicado,
como deliquio de placer y angustia.

Se oyen quejas leves y zumbos de ave
inaprensibles, mínimas, serenas...
Acarió tus manos tan pequeñas
sía la vista en tu mirada suave,

En tus ojos azules de tristeza,
y en tus lánguidas manos presencia
este vago sufrir del fin del día
y este gemir de la naturaleza.

Pero comprende al fin que la vida es imposible sin el refugio de unos brazos femeninos. No acierta a explicarse el amor y torpura exclama:

No sé si será amor. P'curó tu mirada
si algún dolor me hiere, como quien busca abrigo,
pero a pesar de eso, nunca imaginé nada
donde fueses feliz, y yo feliz contigo.

Por tí nunca lloré ningún ideal deshecho
y nunca escribí ningún verso romántico,
ni en la aurora suave te procuré en el lecho
como la esposa consual, de los bíblicos cánticos.

Si es amarte no sé. No sé si te idealizo:
Tu color de salud, todo tu cuerpo tierno
siento que en mi espíritu, sonríe cual hechizo
que me penetra bien, como este sol de invicno.

A tu lado, de tarde, parezco siempre ajeno,
de la luz vespéral, que enerva, que rovoa;
no posé los ojos sobre tu curvo seso...
ni me ocupé jamás de besarte en la boca.

Yo no sé si es amor. Será tal vez inicio...
Yo no sé que mudanza ya en mi alma se advierte.
Necesito de tí con la fuerza de un vicio
y enloquezo de miedo al temor de perderte.

Ha muerto este lirico en Macau, y es posible que ahora siga su sed insaciable de paisajes por las regiones de que dijo Shakespeare ningún viajero habia retornado. Queda solo "Clepsydra" como un testimonio de belleza, como la ofrenda poética de un bardo que nunca quiso comprender a los hombres, sino salvar las exigencias de su espíritu selecto, con los horizontes variados y remotos, sorprendentes y fantásticos, único objetivo y única recompensa de su vida.



RAMON PEREZ DE AYALA
Caricatura de Armando Valhuerdi.



A actualidad literaria en España se cifra hoy en los tres nombres más preciosos de la novela española. ¡Dichosa coincidencia! El azar los reúne, pero el sentido de valoración los hace bien unidos en la estimación jerárquica que les corresponde. Saltar en seguida estos tres nombres, si se piensa en quienes empujan hoy con indiscutible autoridad el centro de las letras hispanas modernas, (Será preciso que nombremos a Valle Inclán a Pío Baroja, a Ramón Pérez de Ayala? Acaso el lector perciba los nombres de otras novelistas que puedan escribirse a la par de los citados; pero en el rango más eminente, hoy por hoy, y cada uno en su manera: específica y con su propia personalidad el autor de estas líneas—hombre apasionado—no halla ningún otro que pueda alzar la breve enumeración.

Andan unidos estos tres nombres porque los tres figuran en la portada de otros tantos nuevos libros: Valle Inclán ha publicado su "Tirano Banaderas", del que ya anticipó BOHEMIA a sus lectores un interesante capítulo; "El gran torbellino del mundo", es el epígrafe de la novela de Baroja; "Tigre Juan", se intitula la de Pérez de Ayala. ¿Habrá tres personalidades literarias tan distintas, y sin embargo, tan valiosas: cada una de ellas, como las de los escritores mentados? Una apreciación crítica somera vería incluso en ellas aspectos antagónicos, así en sus ideas como en su estilo. El estilo recortado, sintético y plástico de Valle Inclán está harto distante — austero, preciso y clásico de Pérez de Ayala — es la antítesis de la prosa y deslavazada, desenfadada y nerviosa de Baroja. Pero la diversidad no es antagonismo; lo diverso en ellos acusa un vigor espiritual que, en cauces propios, confluye en el fervor ideológico y artístico de la España de hoy con máxima intensidad y pone la riqueza de sus matices en el conjunto universal de las ideas y las emociones.

Entre ellos no cabría señalar una relación de jerarquía, que sólo puede establecerse en valores parejos, en obras de una misma naturaleza; lo inferior y lo superior son conceptos peligrosos, terminos inadecuados y, afortunadamente, cada vez menos usuales en la estimativa intelectual. A un literato, a un novelista o a un artista, sólo puede exigírsele en su ciencia o en su arte, en su expresión personal, la máxima plenitud, el límite

CRONICAS DE ESPAÑA

LIBROS Y ESCRITORES

POR
ROBERTO BLANCO TORRES

colado de su personalidad, en su más fecunda madurez. La trayectoria de las ideas o de las doctrinas es una circunstancia accesoria; madurez y plenitud son los elementos substanciales. La belleza—nos dice Benedito Croce—es una "expresión viviente", una expresión conseguida. Cada uno en su obra, Baroja, Pérez de Ayala y Valle Inclán realizan ampliamente, como escritores de la belleza, este enunciado.

Y cual de los cuatro tipos en que Lucilius divide a los escritores de fama, pertenecen estas tres figuras de la literatura española? Poco antes de nada, pongámonos al lecto en antecedentes.

En París se publica una revista que quiere ser — y sin duda lo es, un exponente selecto de la más refinada de la intelectualidad francesa. Se titula "Marsyas" esta revista. En ella uno de sus redactores el ya citado Lucilius, hombre de cultura y de agudeza crítica, ha expuesto una taxonomía literaria, ver tolerante y curiosa. Según él — y note que sólo expresamos a título de referencia — hay cuatro categorías de escritores: Genios, Serenios, charlatanes y vacuos. En el panorama de la literatura contemporánea no encuentra Lucilius a nadie que merezca clasificarse en la primera categoría. Entre los honestos cita a Proust, a André Gide, a Roland Rolland, a Pierre Benoit, a Paul Valéry, a Tharaud, los incluye en el grupo de los charlatanes, Maurras, Claudel, Valéry, Larbaud y Giraudoux pertenecen al tipo de los vacuos. Y de Victor Hugo dice que unas veces, en "Ho, o dormido", es serio; otras, en "Las bodas de Rolando", honesto; charlatán en "El atterrible" y vacuo en sus demás libros. Anatole France es una mezcla de genio y charlatán.

A Shakespeare le atribuye Lucilius las cuatro categorías. Naturalmente, si estos no se han movido de su posición al pie de la letra, por sus precedimientos de categorías y de clasificaciones en juicio sumario es difícil llegar a una apreciación crítica precisa y suficiente. El autor habrá porque hace esas clasificaciones y por qué distribuye en ellas nombres tan excluidos en la literatura universal; pero, los hechos, a través de su fallo, nos permitirán conocer a ninguno de los escritores juzgados por ese sistema. La crítica, eléctrica por procedimientos sintéticos, carece de lo más fundamental, que es la exposición, el análisis y la ponderación.



DON RAMON DEL VALLE INCLAN
(Del álbum "Decapitados")

señalada cualidades, manifiestas cada uno en diversas obras. Tolstoy y Dostoyevsky son a la vez, charlatanes y serenos. Conrad y Hardy son honestos y vacuos, este último con vestigios de genial. Kipling, honesto y charlatán; Wells, vacuo, inclinado a la charlatanería; Yeats, charlatán "sereno"; past, Bernard Shaw, charlatán británico, y Rabindranath Tagore, vacuo y charlatán.

Los nombres Shakespeare, Hamington, no salen mejor parados. De los italianos cita a D'Annunzio, después de Papión y, naturalmente, lo excluye entre los charlatanes, si bien le añade el adjetivo de archi-brillante. Y de los españoles no cita más que a Blasco Ibañeta, y lo mete en el castillo de los honestos y vacuos.

Como se ve, el crítico francés no deja titere con razón. Naturalmente, si estos no se han movido de su posición al pie de la letra, por sus precedimientos de categorías y de clasificaciones en juicio sumario es difícil llegar a una apreciación crítica precisa y suficiente. El autor habrá porque hace esas clasificaciones y por qué distribuye en ellas nombres tan excluidos en la literatura universal; pero, los hechos, a través de su fallo, nos permitirán conocer a ninguno de los escritores juzgados por ese sistema. La crítica, eléctrica por procedimientos sintéticos, carece de lo más fundamental, que es la exposición, el análisis y la ponderación.



PIO BAROJA
(Del álbum "Decapitados")



Retrato al óleo de Mad. Marie Levey de Lesca (esposa del Director de la "Revue de l'Amérique Latine" de París), que figuró en el Salón Nacional de Bellas Artes de 1926 y en las dos



exposiciones que su autor, Armando Maribona, ha realizado, una en París y otra en la Habana, siendo favorablemente connotado por la crítica.

ya que no podemos profundizarnos sobre una labor que requiere pericia de largos años de estudios pictóricos, y como comprendemos, que la mera relación no es una crítica profunda, sino sólo una exhibición de conceptos, digamos algo de los cuadros de Maribona y su próxima Exposición, que no sabemos si será en los Salones del "Diario de la Marina" o en las amplias y espaciosas galerías de la Asociación de Pintores y Escultores, cuyas paredes han soportado pacientemente o se han enorgullecido con lienzos de nuestros actuales pintores.

Aún bajo los efectos de una sorpresa emotivista, más bien rasgos admirativas efúvales, abandonamos

HACE solamente unos días, que nos ocupamos de Maribona, como escritor, "Y el diablo sonrie...", novela exquisitamente redactada bajo la impresión de una sentida literatura, recopilación de infinitud de "crónicas sutiles," "momentos de novela" como él dice, más bien episodios arrancados a la realidad de la vida para embellecer el libro que lo exornará de gloria, y así como ha sido de Maribona como escritor, ahora tocame decir algo sobre la labor de este amigo como artista del pincel.

Es indudable que en estos renglones donde hablamos superficialmente,

PROXIMA EXPOSICION



OTRO TRIUNFO DE ARMANDO R. MARIBONA

Como pintor, como dibujante, como novelista y como enemigo acérrimo de los sombreroes, Armando P. Maribona, se sentirá y reírse donde quiera que po

ne sus plantas. Esta autocaricatura es un chispeante homenaje que el mismo se ha querido hacer. Uno más entre los muchos que se le tributan a diario.

de rincones que llamarán poderosamente la atención de todos los que asistan a esta Exposición, que será dentro de breves días.

Auguramos el éxito más lisonjero al exquisito pintor Armando Maribona, ya que nos cabe la satisfacción inmensa de ver de los primeros en apreciar el valor artístico de estos cuadros, expresión vivida de un estilo propio, perfeccionado allá en París donde se le presta a los fogosos del genio, la atención necesaria por parte del gobierno que paga buenos sueldos a los profesores de Arte, en toda la palabra. (No en Cuba donde los artistas gimen, y los que no somos artistas por el poco caso que dan los "autoridades" gubernamentales al progreso y a nuestras instituciones culturales.)

Es para mí un regocijo intenso, el hacer estos renglones, donde hablo con la expresión breve del observador de nuestra gloria... ya que triste es decirlo, pero que tan efímera aceptación tiene para nuestro pueblo, no así, con nuestros intelectuales apreciadores de lo bello, de lo exquisito, que saben testimoniar el valor artístico del joven y ya consagrado pintor Armando Maribona.

PIERRE DE RAMOS

RAUL (Olas)



"LA ARGENTINA" (Caricatura)



mos el "atelier" del artista, sumidos en la delectación que nos produjo la vívida belleza de unos cuadros y el encanto de unos paisajes fejanos.

De los varios lienzos que pudimos violar mis ojos auscultadores, se desprenden de unos desnudos estéticos, fragantes en colorido, y geniales en rasgos y conceptos, la influencia del ambiente parisino donde el artista acaba de perfeccionar su arte, aunque los que conocíamos a Maribona por varios cuadros (retratos) pintados por él hace años, podemos afirmar que los progresos hechos por él en París son grandes en rasgos modelativos y tecnológicos. Entre los cuadros del insigne artista, orgullo de Cuba, que en diversos órdenes de la vida sobresale, adornando con su mérito la senda cultural!

JARDIN BOTANICO DE MALINAS.

que nuestros intelectos han trazado (pléyade de apocalípticos en nuestro medio-ambiente poco propicio para darle avance al Progreso) se destaca "La Primera Sesión", cuadro hecho con la ayuda máxima del sentimiento fraterno junto a la desnuda verdad de la modelo.

Supimos algo relacionado con el cuadro, penetramos en el misterio de "nos amores de la incorruptible rusa, y ahondamos la expresión de la "pose" que hizo despertar en el artista, ese sentimiento de que hablo.

Después en otros cuadros de los que forman parte de esta colección de pinturas, podemos apreciar el genio insuperable de Maribona, demostración amplia de su arte.

"Maline" pueblo belga que a pesar del daño ocasionado por la funesta e inolvidable guerra, conserva en la apacibilidad de sus calles la vetusta arquitectura de sus edificios, de valor indescifrable; ahí fué donde Maribona pintó una serie





N el hotel "Regina", rodeado de varios periodistas, encontramos al señor Máximo Soto Hall, ilustre escritor guatemalteco, redactor de "La Prensa" de Buenos Aires, que se halla de paso en esta ciudad, de regreso del Congreso Panamericano de periodistas, celebrado recientemente en Washington, y en el cual una de las horas más brillantes, por su prestigio intelectual y por su representación que ostentaba de uno de los rotativos más importantes de la Argentina y de todo el Continente Americano.

Me acompaña el joven caricaturista Heriberto Portell Vilá, que desea como yo, gozar unos instantes de la sugestiva charla, del maestro de periodistas, que nos visita.

Mientras charlábamos el señor Soto Hall y yo, Portell Vilá tomaba unos apuntes que se convirtieron luego en la caricatura que acompaña estas líneas, y en la cual, en una feliz realidad, ha aprisionado los rasgos característicos de nuestro entrevistado.

—¿Qué fin primordial persigue "La Prensa" de Buenos Aires al comisionarlo a usted para que lo represente en los países de América?

—Resposadamente, con palabras claras y precisas el señor Soto Hall nos desenvuelve el programa que se ha impuesto cumplir el gran rotativo bonaerense, que persigue un ideal que es a todas luces de trascendental importancia para el desenvolvimiento, tanto material como intelectual, de las repúblicas hispano-americanas.

—Que haya un acercamiento intenso con todas las repúblicas de este Continente, disponiendo de cuantos medios lícitos sean necesarios para culminar con éxito esta operación noble y necesaria. En nuestros pueblos debe haber una corriente de solidaridad real, cuyos frutos sean prácticos. Con ideales no se vive, hace falta que la realidad se imponga. Tras la flor debe venir el fruto sazonado, tras la semilla debe ir el campo de cosecha de rubis espigas que proclamen a los cuatro vientos que la simiente fecundó, que bajo la gloria pródiga del sol, la ilusión ha cristalizado, que los sueños se han convertido en palpable realidad. Nosotras miramos más alto. No nos conformamos con sólo hacer la campaña por medio del periódico, de la revista, del libro. Nuestra aspiración es más alta, se puede decir, más práctica. "La Prensa" quiere que se forme una marina mercante hispano-americana, que el intercambio comercial de nuestros productos se haga en barcos nuestros. Que surquen nuestros mares, buques que osteen, con donaire y orgullo, nuestras banderas. La unión de las repúblicas hispano-americanas no debe pretenderse que sea unión de ejércitos, de escuadras, de fuerza militar. Ese no debe ser por el esfuerzo de nuestras ideas, de nuestras industrias, de nuestra producción agrícola.

Unidos en el gran ideal de la paz y del trabajo sagrados de cara al sol, hacia el futuro, seguidos con el óleo de la paz, estrechados en un fuerte abrazo de confraternidad pura y sin mezquindades. De esa manera sencilla, a medida que progresemos, iremos gradualmente colocándonos en un evitable plano de verdadera independencia económica y espiritual.

También aspiramos—continúa el señor Soto Hall—a que se ponga en práctica la película-rotativa. Por medio de ella se puede demostrar a uno y otro pueblo la importancia y desarrollo que cada cual vaya adquiriendo progresivamente. Se impresionará una película en la Argentina. En ella aparecerá en la desnuda realidad, los adelantos y progresos con que cuenta. Se proyecta ante el público cubano que podrá comprobar la importancia del progreso argentino. El pueblo de Cuba conocerá, a distancia, al pueblo de la Argentina. Apreciará sus costumbres, sus bellezas na-



Como vió Portell Vilá a Máximo Soto Hall.

CHARLES NUESTRO
MAXIMO SOTO HALL
POR
RAFAEL U. GONZALEZ

... naturales, la importancia de su civilización. Se dará cuenta más o menos, de los lazos que nos unen. Y así de esa manera sencilla, práctica e instructiva, se podrá realizar una estupenda labor de acercamiento. Se encenderán los carbonos del afecto y en Cuba se pensará más de la Argentina, se procurará que las relaciones, día a día, se intensifiquen y que a través de las sabanas azules del Océano, nos unamos en un abrazo cordial de sinceridad y de cariño. Igual pasará cuando impresionada la película en Cuba ésta sea proyectada ante el pueblo argentino.

Vivimos algo alejados, se puede decir, casi de espaldas. Cuando nos conozcamos mejor, cuando nuestras relaciones se intensifiquen, nos podremos sentir satisfechos de haber dado un paso gigantesco de avance, porque así seremos fuertes y grandes, como lo soñara el gran Bolívar.

Aspiramos a la unidad continental, a que haya el cambio recíproco de noticias, a la completa información de avances científicos, a la difusión de nuestros éxitos culturales, todo eso propagado por nuestros órganos de publicidad, demostrará al mundo nuestra capacidad y cuanto significamos en el torneo de la civilización.

—¿Qué nos puede decir de "La Prensa" de Buenos Aires, además de lo expuesto anterior-

mente por usted, idea que hacemos nuestra y por la cual BOHEMIA, por mediación suya le envía al Director de "La Prensa", la más cariñosa felicitación.

—"La Prensa" de Buenos Aires fué fundada en 1868 por don José C. Paz. Su tirada es de más de 300 mil ejemplares. Es un periódico completamente independiente. Es una verdadera institución de civismo que honra la prensa argentina. Día por día, su empeño ha sido laborar por el acercamiento de todas las repúblicas de hispano-america. Su aspiración no se circunscribe a ser un periódico exclusivamente nacional sino un diario continental. Su actual Director, don Ezequiel P. Paz, es un espíritu emprendedor. El quiere que la ilusión de verdadero acercamiento que ha palpitado en su corazón, como una llama de oro, sea una realidad. Y por eso, decidido como está, no vacilará ahora en realizar cualquier sacrificio que fuere menester para que el ensueño de toda su vida se vea convertido en un hecho real. "La Prensa" ha lanzado su clarinada, bajo sus estandartes y a un noble impulso, los pueblos todos de la América, deben cobijarse para ser fuertes, para vencer en la última lucha internacional. Para que una nueva aurora esplendorosa se levante sobre los cielos luminosos del Nuevo Mundo.

—¿Y su labor literaria?

—Ha sido intensa. Desde muy joven comencé a colaborar en las publicaciones más importantes de América. Recuerdo con supremo cariño a la "Habana Elegante". Su recuerdo está perdido en las nieblas del pasado, de la juventud que se fué. Siempre he sido asiduo colaborador de "El Fígaro". En Buenos Aires, además de "La Prensa", soy redactor de "Caras y Caretas". Puede usted decir, nos añade sonriendo, que "Caras y Caretas" es una publicación que siente intensamente por Cuba. En sus páginas siempre se ha roto lanzas en pro de Cuba. A la hermana menor de la república se le quiere allí con acendrado cariño.

—¿Y como diplomático?

—He representado a mi patria en Londres, París, Madrid, en Washington, en cierta ocasión, representé al Poder Ejecutivo de Guatemala. Ahora me dedico al periodismo. Hace cinco años que soy redactor de "La Prensa".

—¿Qué opinión usted del progreso intelectual de la República Argentina?

—Pr-gresa mucho. Hay una falange de escritores que su una verdadera promesa para las letras argentinas. Se puede decir, en síntesis, que hoy por hoy es la Argentina, por la magnitud de sus diarios, por la calidad de sus revistas, por la solidez de su teatro, por su progreso intelectual la primera, entre las naciones que hablan castellano, en el Nuevo Mundo.

Mientras hemos sostenido la amable charla, de la que damos un ligero esbozo en estas líneas, escritas al correr de la máquina, nuestro camarada Portell Vilá, ha trazado sobre la blanca cartulina, la caricatura de nuestro ilustre huésped que honra altamente esta ingrata labor del periodismo.

Cuando el señor Soto Hall se marche, cuando nos abandone, su recuerdo nos acompañará siempre, porque él, es como esos astros que al cruzar en los velos de la noche dejan tras sí una estela luminosa que no se borra, que perdura indefinidamente...

Y él puede llevarse la plena confianza de que el esfuerzo realizado por "La Prensa" de Buenos Aires, se verá al final, coronado con el más brillante de los triunfos; su noble empeño y su viril esfuerzo cuenta en Cuba, con decididos partidarios, entre ellos nosotros, que lucharemos gallardamente por la coronación de tan brillante idea...



—¿Usted toma el ascensor?
—No, gracias.
—¿Tiene usted miedo?
—No, señora...
—Ya sé; le hace mal para el estómago...

—Nada de eso.
—¿Entonces?
—Tenga usted a bien que me repose un instante... Estoy todavía un poco fatigado... Bueno... ya vamos mejor... Ahora voy a poderle explicar... Hay un momento trágico en la vida de los escritores. Es el momento en que después de haberse muerto más o menos de hambre, ganan el dinero suficiente para poderse comprar un automóvil.

—No veo cual es...
—Ellos tampoco lo ven... o mejor dicho, ellos no se ven más... He ahí lo terrible... El escritor que camina, que toma un automóvil, que toma un tranvía o el subterráneo, va recogiendo observaciones a montones. Si ahora sólo percibe la vida a través de la lámina de mica de un automóvil, necesitará buscar los motivos en su recuerdo y éstos irán agotándose poco a poco...

—¿Pero, el ascensor?
—Ya llevo... ¿Sabe usted quien fue mi maestro literario?
—Shakespeare...
—No.
—Balzac...

—Tampoco: una escalera. Una escalera de la casa de mis padres. Una escalera burguesa, sin ascensor—el ascensor en ese tiempo era demasiado lujo—pero era una cómoda escalera horriblemente decorada como lo eran en esa época todas las escaleras de las casas que costaban unos tres mil a cinco mil francos de alquiler por año. Tenía yo trece o catorce años, me regañaba el mundo y siempre llevaba conmigo un libro... Virgilio... Dante...

Las alturas del pensamiento no asustan todavía a quienes tentaron escalarlas. Antes de entrar en casa escuchaba a la puerta, por si el ruido de voces, el murmullo de una conversación de circunstancias, me delataba la presencia de algún extraño. Si había visitas, me iba a esconder en un rincón que me pertenecía. Era bajo la escalera. Había allí una mesa Luis XIII y un sillón de la misma época y sobre una columna, en una maceta simulada tras de un terciopelo amarillo, una gran palma llamada caucho. Me acordaba haber visto sentado a nadie en aquel sillón Luis XIII delante de la mesa Enrique II. La decoración no tenía ningún fin práctico; estaba hecha para halagar la vista. La



LA
ESCALERA
POR
HENRI DUVERNOIS

personas que entraban o salían no me descubrían nunca. Este rincón ignorado me encantaba. Me ha gustado escribir siempre en los lugares menos a propósito: en los cafes repletos de jugadores de tute, en los bancos de las plazas, de las calles y jardines... A la sombra de la escalera hacia calor en invierno y frío en verano. Desde mi sitio yo podía observar con comodidad a los inquilinos de la planta baja, aunque no había con seguridad quienes habitaban allí. A la derecha, una mujer muy rubia; a la izquierda, un viejo descolorido, borrado, que daba siempre la sensación de que andaba en pantuflas.



Tuve desde mi observatorio el conocimiento de todas las cosas, todas las revoluciones, todas... El amor la primera, el amor bien entendido, porque me preocupaba sobre todas ellas. Veo a un joven muy pálido, llegando como un vendaval e intentando introducir una llave en la cerradura de la puerta que se abría hacia el departamento perfumado de la dama rubia. Habían cambiado la cerradura. El joven guardó la llave en el bolsillo y llamó. Tres golpes—apartados primero, luego humildes, luego suplicantes. ¡Silencio!... ¡Qué silencio! El pobre muchacho se fué. Luego vino—después de haber hablado con la portera sin duda—e insistió en golpear en vano. Esperó. Sentóse sobre el primer escalón y meditó un rato. Pasó por curiosas alternativas de esperanza y de descorazonamiento.

Añado que había renunciado a esa campanilla especial que lo anunciaba y se reducía a apoyar largamente su mano sobre el timbre eléctrico. Su paciencia comenzó a humillarme en mi orgullo confraternal de hombre, cuando la rubia lo poseyó entero. Sacudió la puerta, la golpeó con el bastón. Las hojas se entreabrieron lo suficiente como para dejar pasar un poco de luz. Algunas palabras en voz baja se cambiaron y la hoja de la puerta se cerró con dura violencia como si hubiera querido aplastar una mano que se hubiera interpuesto. El joven vaciló. Sus piernas se aflojaron. Luego sacó un papel del bolsillo. Lo escribió, convulsivo, añebrado, y lo pasó bajo la puerta... Después... ¡Mi Dios!... Lo que hizo después me trastornó, y, hoy, después de treinta y cinco años, aún estoy emocionado... ¿Después? Acerqué sus labios a esta puerta que acababa de cerrarse brutaemente para él y besé llorando la madera insensible que debía dejarle sobre los labios el gusto amargo del barniz... Se alejó como un hombre que va a buscar el olvidado en el suicidio... Cada vez que encuentro un desgraciado de esta clase pienso en el beso sobre la puerta cerrada. Este desconocido tan romántico no osó matarse. Hoy tendrá un grueso vientre de propietario y sonreirá de sus locuras pasadas... No importa. El me dió ese día la imagen de la desesperación sentimental y de la cobardía amorosa.

Diez minutos después de su partida vi salir del departamento a un señor que miraba a su alrededor con impetuoso—temi no me descubriera—y encendiendo un cigarrillo cruzó rápidamente el umbral de la puerta. He aquí para el amor. Para el mun-

Una de las últimas obras del joven y



notable pintor Enrique Crucet.

AY una fecha, un día, una hora que jamás olvidaré. Las doce de la noche del día 31 de diciembre del 1925.

Iba en compañía de un amigo reciente, dentro de un modesto "Ford" camino de la Vibora. Queríamos estar en cierta casa antes de la clásica hora de las uvas, pero no nos dió tiempo. Las doce en punto sonaron al pasar precisamente frente al Mercado Unico. Esto lo deduje no por el sentido de la vista sino por el del olfato. Olfía "y no a rosas".

Nos miramos uno a otro y en espontáneo impulso nos estrechamos en abrazo fraterno. Por mi parte puedo asegurar que éste fué uno de los pocos abrazos sinceros que he dado en mi vida.

Esa noche no la olvidaré jamás. Esa noche conocí "un hombre".

Diógenes empleaba una linterna para buscar un hombre, y creo que no llegó a encontrarlo. Yo tuve más suerte que él y lo hallé. Bastó para ello el conjuro emocional del fin de un año.

Luego vinieron las confidencias mutuas, y entre ellas quedó gratamente prisionera una amistad que durara siempre, siempre.

El hombre a que me refiero es Enrique Crucet.

Ya conocía a Crucet artista. En esa hora conocí a Crucet hombre, y entonces fué cuando pude ir comprendiendo el secreto de los cuadros del pintor. Porque antes de ese día, sus cuadros me desorientaron.

Mis conocimientos en pintura son bien escasos y me era muy difícil armonizar lo que yo conocía de Crucet.



ENRIQUE CRUCET

Joven pintor de relevantes y positivos méritos.

Los retratos de Robreño, del Dr. Arango, sobre todo, este último, me hacían recordar a ciertas cabezas de Velázquez, por la seguridad en las pinceladas.

Otros paisajes tenían maravillosas sensaciones de lejanas perspectivas como Graner, y otros, como el del Bombero, tienen los valientes contrastes de luz de Rembrandt.

¿Qué clase de pintor es este de tan gran diversidad de maneras? ¿Y sus nocturnos? ¿Hay nada que dé mejor la sensación de suavidad y dulzura de serenidad de una noche criolla como estos nocturnos de Crucet? ¿Y esas lindas cabecitas de niños, radiantes de graciosa ingenuidad? Tal que cabezas de ángeles, pero ángeles de carne y hueso, ángeles humanos, en cuyos rostros se presente la futura mujercita con todas sus ternuras y todas sus pasiones femeninas.

Mas luego que conocí al Crucet hombre, al Crucet amigo, conocí mejor al artista. Sus cuadros de muy armónica diversidad, igual que su alma, sus cuadros son trasuntos de sus paisajes interiores: dolorosos, amargos otros, dulces y románticos o desolados otros y sus lindas cabecitas de niños, son como esperanzas optimistas en un muy cercano porvenir de gloriosas dulcedumbres triunfales.

N. de la R.

BOHEMIA, conocedora de los méritos que avaloran la personalidad artística del joven pintor señor Enrique Crucet, se complace en hacer suyos los elogios que mercedamente le dedica el señor Pérez Cantero, en este interesante trabajo.

La temporada de ópera. Toca ya a su fin, la temporada de ópera que organizada por la empresa Seguro-La Guardia, ha sido fecunda en su desenvolvimiento, en éxitos muy brillantes y halagüeños.

Mañana sábado, escribimos en viernes—se cantará "Traviata", por la Hidalgo, Onofrei y Basiola.

Y el domingo se ofrecerá una nueva "recita" de "Rigoletto", con la parte de Duque de Mantua a cargo de Gigli.

Dorita Ceprano en "Martí".

La notable artista Dorita Ceprano, italiana de nacimiento y educada en Sevilla, de donde ha tomado su graciosa desenvoltura, hará su debut mañana sábado en el escenario de "Martí".

Se puede decir que la adquisición de la Ceprano es un triunfo para este coliseo, que inaugura una nueva temporada con la aparición de tan gentil artista, que lo mismo aquí que en México y los Angeles, conquistará aplausos múltiples.

Beniamino Gigli, el gran tenor italiano que durante la temporada de ópera que

TEATROS



Junto con su perrito "Libba", que es para ellos como el juguete favorito aparecen los lindos y graciosos niños Rina y Enzo

En "Payret", la compañía "Ughetti".

Sigue la compañía Ughetti, desenvolviendo su temporada bajo los más brillantes éxitos. Mañana sábado va la reposición escénica de "Maruxa" del maestro Amadeo Vives, y el domingo, en "La Tempestad" habrá motivo más que suficiente para apreciar el valor artístico de esta compañía.

Homenaje al poeta Rafael U. González

Ya está listo. El homenaje de gratia y cariño, que un grupo de amigos y admiradores de nuestro conpañero Rafael U. González, prepara para fecha próxima, tendrá lugar en el teatro "Méndez" de la Vibora

Cine "Tosca".

Continúan los llenos en el cine "Tosca". Y ello se debe sencillamente a lo selecto de los programas y a la inmensojorable música que acompaña a las proyecciones. Para el sábado 5 se anuncia el estreno de la magna cinta "El Conde de Luxemburgo", interpretada por el notable actor George Walsh.

se desmenuó en el "Nacional" ha obtenido éxitos brillantísimos.

Gigli, hijo del eminente tenor Beniamino Gigli, en sus lindas mocedades del cantante libélico que actúa en el "Nacional".



La bellísima Srta. Adriana Collazo, rodeada de sus bellas Damas de Honor, momentos después de haber sido proclamada como la "cubana de más lindos ojos".

Suntuosa.

Bajo todos sus aspectos.

Esto puede decirse sinceramente de la fiesta organizada por los directores del gran concurso de esta revista, para saber "cuál era la cubana de más lindos ojos" y celebrada en la noche del pasado día treinta y uno de Mayo, en el teatro "Payret".

Se proclamó en ella Reina entre las cubanas de más lindos ojos a una bellísima y gentil señorita de esta sociedad: Adriana Collazo.

Cuatro las damas de su Corte, en primer lugar, la joven e interesante señora Amparo Fernández de Chipman, en segundo lugar, la adorable señorita Andreina Velasco, en tercer lugar Lolita Guerra y Sánchez, la segunda de las encantadoras hijas de un matrimonio tan estimado en nuestra capital como el general Fausto Guerra y Rosita Sánchez de Guerra, en cuarto lugar, Cachita Silva, ideal señorita de porte de lirio.

Deslumbrador el aspecto de la sala. En palcos y en lunetas veíanse mu-

tras mejores familias, señoras y señoritas de la más selecta sociedad habanera deseosas de testimoniar su afecto y simpatía a la Soberana de los Ojos Lindos y su brillante Corte.

La presencia en la sala de Adriana I y su séquito despertó inusitado entusiasmo. Se oían en todas partes aplausos.

Y elogios por doquier.

Bajo un palio de rosas y claveles, los más fragantes de la "Casa Trías", tomaron asiento la Reina y su Corte.

Serían precisamente las nueve y cuarto cuando dió comienzo la fiesta.

Figuraba con número inicial, la zarzuela "Marina", por elementos de la compañía que dirige la gracia y simpatía de Marina Ughetti.

Después, aparecieron en el escenario las triunfadoras. Fue un momento de emoción.

La orquesta entonó las briosas y hermosas notas de nuestro Himno Nacional mientras la concurrencia, paeta de palcos, se apresuraba sin cesar a la cubana de más lindos ojos y su Corte.

La
en ha las
Trías
de ro
Co

(P. 45)

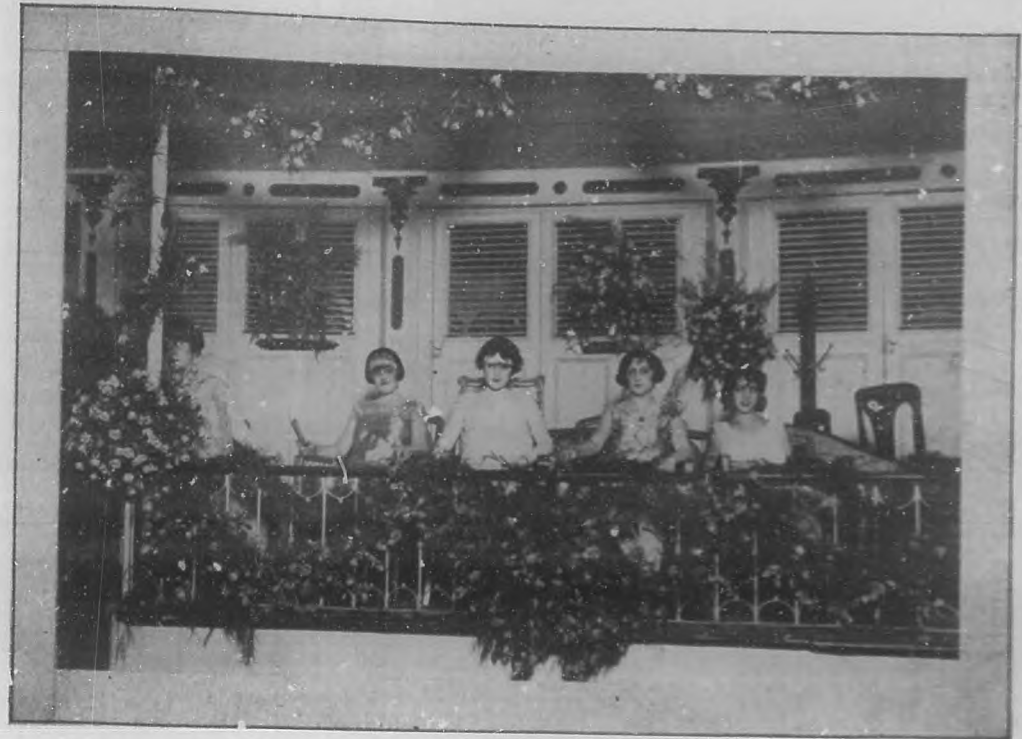

La Srta. Collazo y sus Damas, la señora Fernández de Chipman, y señoras Velasco, Guerra y Silva, en un palco del teatro "Payret", durante el homenaje que les ofreció BOHEMIA.

Para los lindos ojos de Adriana Collazo

De qué maravillosa diadema desprendidas
son las esmeraldas de tus pupilas claras?
¿Cómo la blanca recuerda la blanca del loto
y la preciosa joya de tu rostro prendidas.

Por que entre tantas flores pálidas y encendidas
teleccionadr fuiste por unánime voto.
La blanca recuerda la blanca del loto
que se abre en el misterio de las noches dormidas.

¿Por que tienes la gracia gentil de la cubana
y una tu majestuosa frente de soberana
¿Por que la guirnalda de mis versos sonoros.

¿Por que entre las esmeraldas regias de tus pupilas
entre la vaga sombra de tus ojeras lilas
¿Por que la opulencia de los viejos tesoros...



SRTA. ADRIANA COLLAZO

La cubana de más lindos ojos.

ROSARIO SANORES

Segundamente nuestra aplaudida actriz Caridad Salas leyó los versos que aparecen en esta página, dedicados a Adriana I por Rosario Sansores, nuestra admirada poetisa, que muy bien hubiera podido figurar en el concurso de "ojos lindos".

Siguieron después los números de variedades, preparados en la siguiente forma:

La orquesta "Fausto Jazz Band" bajo la dirección habilísima de Luis Borbolla, uno de nuestros mejores directores de orquesta, joven e inteligentísimo, nos dejó oír tres de sus números más aplaudidos.

Podría haber continuado toda la noche a instancias del público, que pedía más y más en medio de ovaciones fuertísimas.

Tocó el turno después a la hermosa y notable cantante cubana señorita Carmel Melchor Ferrer, que dejó una gratísima impresión en el público.

Como siempre, deja esta eminente soprano digna de figurar entre los me-

res cantantes del Metropolitan Opera House.

Siguieron los números interpretados por el pianista ruso Eugenio Heibner, en un insuperable Mason & Hamlin, nos dejó oír el "Sueño de Amor de Liszt" y el "Preludio de Rachmaninoff".

Después Mariano Meléndez, el tenor de voz de oro, considerado como el mejor intérprete de nuestros cantos populares, el barítono García de la Roca, Elin Genardos, la españolísima danzarina, simpática aplaudida; Florelle, la sobresaliente figura del Ba-Ta-Clan de París, Gastano Robredo, el popular actor y actor notable, Isabella Oropesa, la completista favorita del público del "público teatro "Actuafidelidad", de nuestro buen amigo Orzoco.

¿La concurrencia? Numerosa, selecta, integrada por nuestras más distinguidas familias.

Una fiesta, como antes consignamos, sumtuosa bajo sus aspectos todos, de la que guardaremos recuerdos inabarcables.



Acertado nombramiento.

Ha sido designado por el honorable señor Presidente de la República para ocupar el cargo de Secretario de Sanidad y Beneficencia, el doctor Francisco María Fernández, uno de nuestros valores políticos, científicos y sociales, de más alto relieve y positivos méritos.

El nombramiento del doctor Fernández, por lo justo y acertado, ha sido acogido con general aplauso y unánime beneplácito.

BOHEMIA se complace en felicitar al doctor Fernández por su merecida exaltación a tan alto cargo.

Nuestra enohrabuena.

El joven y prestigioso letrado Dr. Ricardo Illá y Vilaró, verdadero prestigio del foro habanero ha sido nombrado Notario Público, con re-



DR. FRANCISCO MARÍA FERNÁNDEZ
Figura prestigiosísima y justamente apreciada en nuestros círculos científicos y sociales que acaba de ser nombrado Secretario de Sanidad y Beneficencia, nombramiento que ha sido acogido con general beneplácito.

**DR. RICARDO ILLA Y VILARÓ**

Culto y talentoso profesional, que acaba de ser nombrado Notario Público con residencia en esta ciudad y que ha establecido su estudio de Abogado y Notario en la calle de San Nicolás número 50, altos.

sidencia en esta capital.

Según nos participa atentamente, el doctor Illá y Vilaró, ha establecido su Notaría en la calle de San Nicolás número 50, altos.

Nuestra enohrabuena al nuevo notario y que obtengo



Los doctores Abelardo Saladrige, Luciano Martínez, Miguel Garmendía, Juan Miguel Dibigo, Alfredo M. Aguayo, Fernando Aguado y Rizo y señor Juan Emilio Hernández, que formaron la presidencia de la mesa, en el acto de la entrega de los premios del concurso celebrado por la "Asociación Pedagógica Universitaria", en el Aula Magna de la Universidad.

muchos éxitos en el ejercicio de su profesión.

Hérmosa fiesta cultural.

Recientemente se efectuó en el Aula Magna de la Universidad Nacional, la hermosa fiesta cultural organizada por la Asociación Pedagógica Universitaria, con motivo de la inauguración de su Biblioteca y de la entrega de los premios obtenidos por el reputado doctor Juan Portell y Vilá y la culta señorita María Verdés y Planas, en el Concurso celebrado bajo los auspicios de esa Asociación.

Presidió la fiesta el Decano de la Facultad de Letras y Ciencias. Hizo uso de la palabra el ilustre Dr. Alfredo M. Aguayo, quien después de dar a conocer los nombres de los autores premiados, hizo el elogio de



El competente doctor Juan Portell y Vilá, que obtuvo el premio ofrecido por la "Asociación Pedagógica Universitaria", que tan acertadamente preside el ilustre Dr. Alfredo M. Aguayo y la culta Srta. María Verdés, cuyo trabajo fué premiado con el éxcesit.

los mismos en elocuentes frases.

Usó también de la palabra para dar término al acto el doctor Luciano R. Martínez, con un discurso



He aquí los dos equipos formados por bellas señoritas de nuestra mejor sociedad, que tomaron parte en las regatas efectuadas el domingo último.

eloquentísimo, donde dió a conocer la necesidad de una continua investigación en el problema pedagógico, para así atender a su mejoramiento; a la vez que proclamaba su inmenso regocijo por ver tan concurrida aquella fiesta, muy en armonía en lo que a este respecta, con las fiestas anteriores. Fué largamente aplaudido.

Momento en que el general Alberto Herrera, Jefe del Estado Mayor de nuestro Ejército, imponía la medalla de Mérito Militar, al coronel



Los aviadores argentinos Duggan, Olivero y Campanelli, durante su visita al honorable Presidente de la República. Aparecen también en la foto el Ministro de la Argentina y otras distinguidas personas.

Entre los concurrentes pudimos advertir a los señores Dibigo, Sala, Aguado, Maidique, Hernández Giró, Saladrige y otros.

Simpática función.

El lunes, "Campoamor", ofrecerá una función que sin duda ha de galonar gloriosamente los fastos cinematográficos habaneros.

Dicha función se verificará a las nueve y media de la noche y tendrá un aspecto marcadamente naval; tanto por lo que a la cinta

El biplano "Buenos Aires", en los momentos en que sus tripulantes se disponían a emprender el vuelo hacia Guantánamo.



mo en la Playa de Marianao, habiendo triunfado el formado por las señoritas Pina, Garmendía, Armas, Menocal M. y Menocal E.

que se proyecta, "El Guardia-marina", superproducción de Metro Goldwyn Mayer, por Ramón Novarro hace, como por lo que a los invitados de honor respecta. Son éstos los miembros de la Flota Mayor de nuestra Marina Nacional, con su jefe, Morales Coello, al frente.

La importancia extraordinaria

del Shuttan, Agregado Militar de la Embajada Norteamericana, ante las tropas formadas en el Campamento de Columbia.



Un aspecto de la concurrencia que asistió a la inauguración en el Cementerio del Pantón de la Legión Americana, acto que revistió inusitada solemnidad y al que concurrieron numerosas personas.

de "El Guardia-marina" justifica con creces esta "soirée" de gala. Tanto por su belleza intrínseca como obra de arte, como por la significación que posee de síntesis de todas las virtudes marinas.

De este último aspecto podrá formarse una idea de nuestro público cuando le digamos que el Almirante de la Flota del Atlántico de los Estados Unidos, brindó a la firma Metro toda clase de facilidades para la obtención de esta cinta.



Magnífico piano marca "Mason & Hannlin", de la que es representante en esta capital la "Universal Music Company", de San Rafael y Consulado, que fué usado, con excelente resultado, en la Fiesta-Homenaje ofrecida por BOHEMIA en "Payret" a las triunfadoras en el Concurso celebrado para saber cuál es la cubana de ojos más lindos. Dicho instrumento llamó poderosamente la atención del público por sus bellas voces y agradable sonoridad.

DEL AMBIENTE MUSICAL
**EL CONCIERTO ANUAL
 DEL MAESTRO FALCON**
 POR LUIS BORBOLLA



El genial concertista Alberto Falcon.

La hermosa sala Falcon abrió sus puertas el pasado domingo, para albergar en ella la más selecta y numerosa concurrencia. A las diez de la mañana no había una sola localidad desocupada. Demostrado ha quedado una vez más con las simpatías que cuenta en esta sociedad el distinguido maestro su personalidad extraordinaria, formada tras una serie ilimitada de triunfos que le han colocado en el plano a que tan difícil es llegar, siendo una de las primeras figuras de nuestro ambiente por su actuación como compositor, como maestro y como concertista genial. Había en ese concierto un poderoso atractivo: el concurso de la Orquesta Filarmónica, la cual había de acompañar al maestro tres grandes obras. En pocos lugares se satura nuestro espíritu tan agradablemente como en esa hermosa Sala del Maestro. Decorada con el mayor gusto, de toda ella emana la más perfecta distinción. Nuestros ojos se detienen en el momento de llegar ante el orgullo de Falcon: sus programas de París. Con la Obertura "Egmond", de Beethoven, inició el concierto la Orquesta. Varias veces le hemos aplaudido a la Orquesta del Maestro San Juan esta hermosa obra, de la cual pudimos percibir, (por la reducción de la Sala comparada con el teatro), todos los encantos, sobre todo, la afinación de que tanta gala hace la Orquesta.

El Maestro ocupó el piano para ejecutar con acompañamiento de cuerdas y trompeta, el famoso septimino de Saint-Saens; una vez más nos ha encantado con su depurada manera de "decir". Su ejecución es la misma que tantas veces nos ha entusiasmado: límpida, segura, maravillosa.

Enviamos un aplauso al profesor Salomo por su buen comportamiento en el solo de trompeta. Seguidamente ejecutó el Maestro con acompañamiento de la Orquesta el "Wedding Cake", también de Saint-Saens, obteniendo como en el anterior, un ruidoso éxito.

Con el cuarteto en Re de Tchaikowsky por la orquesta, daba comienzo la segunda parte. Este insigne autor, que es un verdadero Poeta de la Música, ha encerrado en ese poema, bello en

extremo, un caudal de inspiración. Sus notas llegaron esa mañana hasta nuestro corazón, como un mensaje de luz.

Con las Variaciones Sinfónicas de César Frank, para piano y orquesta, maravillosamente ejecutadas por el maestro terminaba el concierto que perdurará siempre en nuestro pensamiento con un memorable deleite y en página de honor en nuestra Historia artística.

Luisita María Morales.

Para el domingo próximo se anuncia el concierto de la gentil soprano cubana, con un programa prodigo de alicientes.

Con ella también hará gala de su arte y buen gusto el notabilísima pianista y compositor Ernesto Lecuona.

Será una fiesta de gran recordación.

A una lectora.

No puedo decirle las fechas de actuación de los más grandes de los cantantes de todas las épocas, el gloriosísimo Feodor Chaliapin, en esta ciudad.

Puedo asegurarle que el contrato ha sido firmado con el empresario cubano Guillermo de Cárdenas y que los cables últimos publicados en los diarios habaneros dan cuenta de su debut en el "Convent Garden" de Londres, como la nota ar-

tística más sensacional que se recuerda en la capital de Inglaterra.

Hubo necesidad de montar una policía de tráfico dentro del teatro para descongestionar los pasillos y pedir autorización el propio Chaliapin al auditorio para salir fuera del teatro vestido de Meffistófeles, para atender las llamadas de los que no habían podido lograr localidad.

En el vestíbulo cantó el Prólogo de la inmortal ópera de Boito.

¿Qué quienes le acompañan en la compañía?

Estrellas todas en el arte lírico.

Si señorita. El costo es bastante grande, por cuyo motivo sólo ofrecerá dos funciones únicas. Ni una más.



ANGELA ELVIRA MACHADO
 Y MACHADO
 (Foto. Kazzanhen, New York.)

LA Suntuosa Boda
 DEL LUNES



UE en la iglesia de la Merced, elegante templo donde tantas y tantas bodas distinguidas se han venido celebrando, donde tuvo efecto la de la gentil, bella y muy sugestiva señorita Angela Elvira Machado y el culto joven José Emilio Obregón.

A la hora señalada, nueve y media, y a los acordes de la Marcha de Esposales, hizo su aparición en el templo el séquito nupcial. Angela Elvira, la encantadora señorita tan celebrada siempre, no sólo por sus encantos físicos, sino por su delicadeza exquisita, lucía elegantísima toilette.

Su traje de lame de plata, fué confeccionado en la famosa casa "Paquin" de París y su velo estaba prendido con una elegante suprema.

Completaba sus galas nupciales, un hermoso ramo de lirios del valle, recogido con un valiosísimo encaje de Milán.

Al paso de los novios y durante la ceremonia, hubo una parte musical, donde cantó el gran tenor Gigli y la diva española Consuelo Hidalgo.

El honorable Presidente de nuestra República, general Gerardo Machado, fué el padrino, y la ma-



SOCIALES

POR MANUEL CALZADILLA

dirina la respetable dama Francisca Blanco viuda de Obregón, madre del novio.

Fueron testigos del acto religioso:

Por Angeia Elvira Machado, el doctor Jesús María Barraqué, Secretario de Justicia; el señor Francisco Diego Madrazo, don Aureano Falla Gutiérrez, presidente del "Casino Español" y el coronel John J. Cadwell.

Por José Emilio Obregón: el doctor Carlos Miguel de Céspedes, Secretario de Obras Públicas; el doctor Manuel Varona Suárez, senador de la República; el doctor Néstor González de Mendoza y el doctor Gonzalo E. Aróstegui y Mendoza.

En la ceremonia civil, figuraron como testigos: Por parte de la novia, el doctor Clemente Vázquez Bello, Presidente del Senado; y, por el feliz novio, el doctor Viriato Gutiérrez, Secretario de la Presidencia.

Ofició en la ceremonia el Arzobispo de la Habana, monseñor Ruiz.

Imposible publicar nombres de los concurrentes. Sólo diremos que cuanto significa y representa en nuestra sociedad (Pase a la Pág. 22)

JOSE EMILIO OBREGON
 Y BLANCO
 (Foto. Pilsner y Posa.)



estaba allí representado. Al siguiente día de sus bodas y por la ruta de la Florida, partieron los felices contrayentes para los Estados Unidos, donde pasarán los primeros días de luna de miel. Son nuestros mejores votos porque la felicidad, eterna compañera de las almas buenas, jamás se aparte del hogar que han de formar Angela Elvira y José E. Pío.

Nuestra fiesta.

Nos sentimos satisfechos. Terminado nuestro concurso para saber cuál era la cubana de ojos más lindos, organizamos la función que como homenaje a la Reina y sus damas, acaba de celebrarse en el teatro "Payret".

El éxito coronó nuestros esfuerzos y podemos asegurar que dicha función superó a cuantos cálculos habíamos hecho, tanto en su parte artística como social.

En su trono apareció, radiante de belleza, la soberana señorita Adriana Collazo, acompañada de sus damas, la elegante señora Amparo Fernández de "Hiprián" y las encantadoras señoritas Andrina Vejaico, Lolita Guerra y Cachita Silva.

El programa fué cumplido fielmente y todos los artistas que tomaron parte fueron muy aplaudidos.

La falta de espacio nos impide dar la relación de la selecta concurrencia.

En resumen, fué una fiesta encantadora, que recordaremos siempre.

Fontanills.

El conpañero estimadísimo se encuentra guardando cama a consecuencia de fatal accidente.

Mucho lo lamentamos y deseamos que cuanto antes se encuentre restablecido.

Notz de duelo.

Victima de traidora dolencia falleció recientemente en esta ciudad, el simpático e inteligente niño Luis Villas y Garcia, hijo amantísimo de los apreciables esposos Sra. Manuela Garcia y el señor Manolo Villas, compañero por nosotros muy estimado.

Mucho lamentamos el terrible golpe que el Destino ha descargado cruelmente sobre ese respetable hogar y reciben los esposos Villas-Garcia, el testimonio sincero de nuestra más sentida condolencia.

Piedad Patchot y Román.

Esta bella y muy gentil señorita, amantísima hija de la distinguida señora Zoila Román viuda de Patchot, celebró su fiesta onomástica el pasado día 31.

Reciba, aunque tardío, nuestro saludo.

Asociación Aspiraciones.

Esta prestigiosa institución celebrará un baile hoy sábado 5, en los salones del hotel "Louvre", Prado y San José. Promete quedar muy lucido.



LUCRECIA HUMARA DE SECADES
Distinguida señorita muy admirada en nuestra sociedad por su belleza, gracia y elegancia, que recientemente, celebró sus bodas con el ilustre abogado y prestigioso hombre público Dr. Manuel Secades Japón.

(Foto. R. Pijuán.)

"Cojimar Beach Club".

El domingo 6 quedará inaugurada esta simpática sociedad, celebrándose dicho día un gran baile.

No dudamos que resulte un acontecimiento social, la inauguración de tan distinguido Club.

Operada.

Días pasados fué operada en la Quinta "La Purísima", de la Asociación de Dependientes, la bella y gentil señorita María Luisa Menéndez.

La operación fué realizada, con éxito notable, por el reputado doctor M. González, encontrándose la paciente en periodo de restablecimiento.

Nuestra enhorabuena más expresiva a la señorita Menéndez, la que hacemos extensiva al doctor González.

Primera comunión.

El día 30, en la Iglesia Parroquial del Vedado, recibió la Santa Eucaristía la bella niña Estela Morales y del Valle, hija del apreciado caballero señor Raul Morales, Secretario del Juzgado de Primera Instancia del Norte y nieta del honorable Presidente de la Audiencia de La Habana, señor Ambrosio Morales.

Cambio de residencia.

Nuestro querido compañero José Antonio Giralt, Jefe de Redacción de esta revista, ha trasladado su residencia, en unión de su bella esposa, la señora Angélica García, para la casa Luz Caballero número 5 entre Milagros y Santa Catalina, (Reparto Mendoza).

Sépanlo sus numerosas amistades.

Boda distinguida.

Esta noche se verificará en el templo de la Merced, la boda de la bella señorita Amelia de Céspedes y Ortiz y el culto joven Félix Gronlier y Mathieu.

A las nueve y media.

Colegio de las Ursulinas.

Muy lucida resultó la ceremonia de la colocación de la primera piedra del futuro colegio de las Ursulinas, que se construirá en las alturas de Miramar, entre 15 y 17.

Una felicitación.

Es para la simpática y distinguida señorita oriental Paulita del Río, por haber aprobado, con brillantes notas, el quinto año de piano, en el Conservatorio del señor Segrera de Santiago de Cuba, incorporado al del señor Orbón, de la Habana, habiendo presidido el Tribunal Examinador el propio señor Orbón.

Al felicitar a la inteligente amigueta, plácenos desearte muchos triunfos futuros.

"Fausto".

El teatro elegante del Paseo del Prado, estuvo el jueves muy concurrido, diganlo si no los siguientes nombres:

Lila Hidalgo de Conill, Mina Pérez Chaumont de Truffin; Loló Larrea de Sarrá, Conchita Martínez Pedro de Menocal, Albertina Iznaga de Fout, Cuquita Alfonso de Lawton, Elisa Iznaga de



Los intrépidos aviadores argentinos Eduardo Olivero, Bernardo Duggan y Ernesto Capanelli, que con tanto éxito vienen realizando el vuelo New York-Buenos Aires, fueron sorprendidos por la cámara fotográfica en esta posición, cuando se hallaban en "Miller Field" examinando su potente biplano "Buenos Aires", poco antes de iniciar su vuelo.

La Escalera

do tuve la alegría de sorprender en muchas ocasiones la conversación de los amigos que venían a casa de mis padres y que no habían tenido el coraje y la paciencia de encontrarse en la calle para expresar su opinión:

—¿Por qué se aburre usted tanto en casa de ellos?
—Es porque se toma un te muy malo. ¿Qué te!... y qué sandwiches!...

—... Y tienen una casa tan fea. ¿Qué horror! Cuando veo esos cuadros me dan náuseas.

—Y ella cómo es pretericiosa!...

—¿Y él? ¿Lo que se cree saber!...

—¿Ya me van a ver otra vez en esta casa!

—Yo voy sólo porque usted viene...

¡Y los pedigríes que venían a verlo al viejo descolorido! Pedigríes harapientos, preocupados de presentarse elegantes. Limpiándose los botines polvorientos con el pañuelo. Guanres que llevaban trenzados como una cuerla, y en los que entraba la mano con dificultad indecible. La corbata asegurada en su sitio con un gesto breve. ¡Ya está! Y algunos minutos después, la partida, la partida angustiosa, una racha de viento, una racha de viento que me golpea el rostro, un relente de cigarró frío, de trajes limpiados con bencina, de desilusión y de hambre... ¡Y los matrimonios! La señora demasiado gruesa, tomándose al pasamano suspirando a cada escalón; el esposo alerta, subiendo con facilidad, o el señor obeso sofocado y tosiendo y la señora despierta como una cabrilla. La llegada de una canasta de esponsales procediendo al novio y a su familia. La suegra quejándose: "¡No podré acostumbrarme a esta casa. Lo entrada es horrible!" Las comidas de matrimonio con su perfume de lilas y de flor de azahar. Las ceremonias mortuorias con su olor de crisantemo mojado. ¡Las tristezas y las alegrías incongruentes! Las caras desdibujadas por la raentira y que se destienden y toman su verdadera expresión en la soledad de la escalera...

Por fin, abandoné por completo toda lectura. En mi puesto, bien encubierto entre el cañcho y la mesa Luis XIII, un libro más emocionante érame ofrecido... Aprender a leer es poca cosa. Aprender a mirar es todo. Mi primer maestro literario, fué una escalera. Y como una gratitud que le debo, no sabo jamás en ascensor, que sólo se ha inventado para comodidad de las personas, mi estimada señora, y que les sirve para encubrirse mejor. He ahí todo.

Henry DUBERNOIS.

IMPRESOS

NOS HACEMOS CARGO
DE IMPRESIONES DE
PAPEL TIMBRADO Y
SOBRE, REGLAMEN-
TOE, LIBROS, ESQUE-
LAS, MORTUORIAS,
TARJETAS DE BAUTI-
ZO, PROSPECTOS, RE-
VISTAS, TARJETAS CO-
MERCIALES, ETC., ETC.

ARTURO SERRANO
TROCADERO Núms. 89-93
TELEFONO A-5658.

SOCIALES

Iznaga, Berta Pantin de Soto, Mercedes del Barrio de Algarra, Luz Suárez de González del Valle, Clara Rivero de Suárez, María Larrea de Suero, Mignon Montalvo de Suárez, Caridad Díaz de la Rionda de Boffill, Isabel Suárez de López Miranda, Olga Bosque de Sterling, Graciela Ruz de Brandt, Nena Kohly de Godoy y la



ENRIQUITO LOPEZ AUGI
Simpático e inteligente niño, que hizo recientemente su primera comunión en la Capilla de los R. P. Escalapios.

rinda Pollan de Alvarez, Flora Castellanos de Anglada, Conchita Fernández de Armas, Madame Gaye.

Ita S. de Pennino, Ana María Saavedra de Duplessis, María Tijero de Hernández, Blanquita Maruri de Hornedo, Pilar Gutiérrez de Mimó, María Montalvo de Soto Navarro y Mercedesita Cadaval de López Aldazábal.

Agustina G. de Mora y Serafina Cadaval ciuda de Alfonso Señoritas: Trini Mimó, Raquel Larrea, María Luisa y Mercedes Menocal y Valdés Fauly, Julieta de Cárdenas, María Antonia Diago, Carmen Soto Navarro, Carmencita Ramos, Margarita de Armas y Fernández, Cusa Hernández, Beba Gumaer, Angélica Duplessis, Mercedes Fernández Arias, Caridad Fernández Travieso y María Luisita Kohly.

Boía de alto rango en Santiago de Cuba.

En la capital de Santiago de Cuba, lugar de su residencia, contraerán nupcias próximamente, la bella señorita Dolores Almeida y Quevedo, hija del opulento hacendado don Federico Almeida con el señor Luis Lastra, acreditado comerciante de esta plaza. Serán los padrinos de la ceremonia los padres de la novia.

(Pasa a la Pág. 33.)

UNA NUEVA Y FRUCTIFERA INDUSTRIA

La "Compañía Cubana de Ramie"

POR EL CURIOSO IMPERTINENTE

Como un faro de potente luz orientadora, en nuestro sombrío horizonte económico, surge, con plausible oportunidad, la "Compañía Cubana de Ramie, S. A."

Formada por hombres modestos, pero de fecundas iniciativas, indomable tesón y vigoroso y constructivo patriotismo, la "Compañía Cubana de Ramie", viene a librar una recia campaña en pro de la reconstrucción e independencia económica de nuestra patria, inspirándose en aquella máxima del excelso Martí que reza "sólo perdura y es para bien, la riqueza que se crea y la libertad que se conquista con las propias manos."

Cuando la industria azucarera sale de una crisis para entrar en otra, provocando la ruina de los que a ella dedican su capital o consagran su actividad, los directores de la "Compañía Cubana de Ramie", vienen, en buena hora, a indicarles un medio adecuado de invertir con éxito los primeros, sus recursos económicos y de laborar con provecho, los segundos.

El ramie (seda vegetal), produce una fibra superior en calidad, resistencia y duración a la que se obtiene del cáñamo, yute, algodón o de cualquiera de las 550 especies de plantas textiles hasta hoy conocidas.

En 1811 el Dr. Buchanan comparó en Londres la tensi- dad de una cuerda hecha con

"ramie", con otra del mismo grueso de cáñamo de Rusia, y pudo comprobar que la de ramie soportó, sin romperse, un peso de 252 libras, mientras la de cáñamo se rompió con ochenta y dos libras.

Alfred Benouard, comentando unos experimentos efectuados con fibras de "ramie", se expresó en esta forma: "de donde se ve que la fibra del "ramie", es, después de la seda, más larga y más uniforme que todas las otras; es más resistente a la torsión y a la tracción; más elástica, que el cáñamo y el lino y aún el algodón y sólo la seda le es superior."

Los terrenos cubanos son muy favorables al cultivo de esta planta, en los que se desarrolla de un modo maravilloso, aumentando, a cada año, no solamente el rendimiento de los tallos, sino mejorándose la finura y brillo de la fibra.

Según experimentos ya aquí realizados, cada caballería de tierra sembrada de "ramie" produce—englobando los cuatro cortes anuales—21,472,000 de tallos que dan un rendimiento, como mínimo, de 3 gramos de fibra por tallo, o sea 64,416 kilogramos (142,073 libras), por caballería, que calculadas al precio mínimo de 70 centavos la libra—la Compañía tiene ofertas hasta por 35 centavos el kilo—hacen \$14,207,30 por caballería. El "ramie" no (Pasa a la Pág. 35.)



Primera máquina de desfibrar "ramie", cuya invención se debe al Sr. José García Hernández, (el que aparece al centro), y que fue construida por la firma Hubert Boelen y compañía

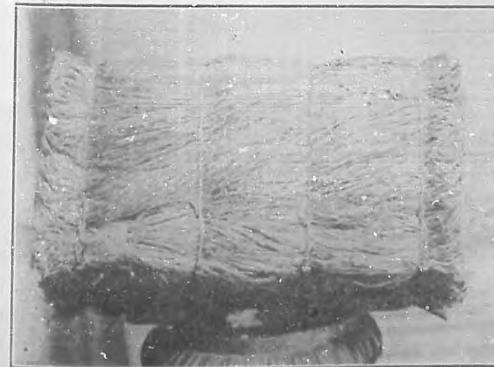

Una paca de "ramie" en bruto, sin blanquear ni desgomar, tal como la prefieren algunos mercados.



Vista de un campo de "ramie" en periodo de desarrollo.



He aquí a la bella joven Lilliam Connon, de Baltimore, quien es una de las que intentan cruzar valientemente a nado el Canal Inglés. Para estar en buenas condiciones físicas, Lilliam se "entrena" diariamente en aguas del Hudson, llevando como única compañía a su hermoso perro. Miss Shannon saldrá en breve para Inglaterra.

DE PROVINCIAS

Notas de Camagüey.— En el día de hoy toman pasaje hacia la capital de la República, los representantes a la Cámara, señores Julio C. del Castillo, Abelardo Mola, Manolo Tomé y comandante Enrique Recio, los que vinieron a Camagüey, formando la comisión conciliadora para poner término a la huelga ferroviaria.

Juan Cabrera Calcines.— Hoy he tenido la satisfacción de saludar a su llegada a esta ciudad al distinguido caballero Juan Cabrera Calcines, representante a la Cámara, el cual vino a esta ciudad en viaje de recreo.

Emilio Peláez del Collado.— Procedente de sus colonias, ubicadas en el pueblo de Falla, ha llegado a ésta el futuro e indiscutible representante a la



Salón "Josefina", de Surgidero de Batabanó, propiedad del joven Bienvenido Bustillo, e instalado elegantemente con todos los adelantos modernos en peluquería y barbería.

La población de Camagüey, que ve en el comandante Villena a un fiel amigo y al gobernante más popular que ha tenido esta ciudad.

Mucho nos alegramos de la mejora obtenida por nuestro amigo el comandante Villena.

Ricardo AVILA, Corresponsal Viajero.

De Guantánamo.—El sábado día 29 del actual, amarró en la Estación Naval de Guantánamo, el hidroplano que hace el raid New York-Buenos Aires, tripulado por aviadore argentinos.



Herminia Acosta, bella y graciosa señorita, que presta el concurso y el prestigio de su inteligencia y de su arte a las veladas artísticas de la "Sociedad Martí", de Quivicán.

Cámara, señor Emilio Peláez del Collado. A recibirlo a la estación del Ferrocarril, asistió un considerable número de sus amigos y simpatizadores. Ávidos de estrechar la mano del que en días no muy lejanos sabrá defender los intereses de la provincia camagüeyana.

Restablecido.—Se encuentra ya restablecido del todo y de nuevo al frente de sus asuntos habituales el comandante José Antonio Villena, Gobernador de esta Provincia y futuro Gobernador para el próximo período.

Durante los días que el comandante Villena estuvo retenido en cama, su elegante mansión fue constantemente visitada por lo más granado de



Narciso Roque Hernández, lindo querube, hijo de los apreciables esposos Dr. Narciso Roque y Mercedes Hernández de Roque, residentes en Catalina de Guines.



Genaro Alonso, simpático niño, primogénito de los esposos Sra. Alicia Senjada y señor Genaro Alonso, prestigioso comerciante de Surgidero de Batabanó.

dicho aparato de chocar contra la costa. Ayer de mañana salieron nuevamente no sin decirme antes con palabras llenas de agradecimiento. La gran admiración que sienten por el pueblo americano y el cubano, que tantas atenciones han tenido para ellos.

De amor.—Ha sido pedida en matrimonio por el Dr. Lino S. Chibás y para su cuñado el también Dr. Juan López de la Junquera, la encantadora Sra. Juana Mola y Pérez, hija del rico comerciante de esta plaza, Sr. Ramón Mola y Abreu. Para tan enamorada pareja, envío mi felicitación más entusiasta.

Manuel Marcos Domínguez.

YA ES COSA DISTINTA.

Hubo una época en que los estudiantes de medicina croían que había tantas distintas enfermedades como existen órganos y partes en el cuerpo, necesitando cada una de estas afecciones un tratamiento distinto. Tan torpe error sólo podía conducir a los más funestos fracasos, pues la verdad es, que el cuerpo constituye una sola máquina, y lo que afecta a una parte de ella con más o menos fuerza ataca a todas las demás. Así sucede que un solo remedio o tratamiento puede aliviar y curar una gran variedad de afecciones, o lo que aparece como una variedad, pero que es verdaderamente el resultado o manifestación en distintas formas del mismo mal. Veamos, por ejemplo, una lista de enfermedades como la siguiente: Escarfula, Debilidad General, Afecciones de la Sangre y de los Pulmones, etc.; bastante formidable parece, y sin embargo, la PREPARACION de WAMPOLE pronto alivia los peores de estos casos, y de una manera absoluta ayuda a muchísimos que han sido desahuciados por los médicos. La razón de esto se encuentra en su poder sobre las funciones digestivas y asimiladoras. Es tan sabrosa como la miel y contiene una solución de un extracto que se obtiene de Hígados Puros de Bacalao, combinados con Jarabe de Hipofositos Compuesto y Extracto Fluido de Cerezo Silvestre. E. Dr. Juan José Soto, de la Habana, dice: "Que desde que concebo y empleo la Preparación de Wampole, jamás he tenido que arrepentirme de haberla prescrito a sus enfermos." La original y genuina Preparación de Wampole, es hecha solamente por Henry K. Wampole & Cia., Inc., Filadelfia, E. U. A., y lleva la firma de la casa y marca de fábrica. Cualquier otra preparación análoga, no importa por quien esté hecha, es una imitación de dudoso valor. En las Boticas.

Las náuseas los vómitos, el dolor en la boca del estómago y el estreñimiento que tanto hacen sufrir a las señoras en cinta, se alivian con la LECHE de MAGNESIA de PHILLIPS Los médicos opinan que este es el único laxante y antídoto que debe usarse durante el embarazo, debido a su extremada suavidad. No acepte substitutos. Exija siempre "PHILLIPS" que es la receta por los médicos desde hace 50 años.

LOS PRIMEROS JUEGOS DEPORTIVOS CENTRO-AMERICANOS

La Junta Nacional Mexicana sigue con todo entusiasmo en la organización de los Juegos Deportivos Centro-Americanos que tendrán lugar en la capital de México, los días 12 de octubre al 2 de noviembre del año en curso. Hasta ahora los trabajos han ido encaminados a la debida preparación de las competencias que servirán de base en los programas; pero en vista de que el tiempo va corriendo sus labores han sido intensificadas en grado sumo, contando para ello, además de la natural cooperación de los elementos deportivos del país, con el entusiasmo reinante en el resto de las naciones participantes, ya que así lo han hecho saber, por boca de sus delegados, los principales países que competirán en los primeros Juegos Deportivos Centro-Americanos.

ORIGEN DE LOS JUEGOS CENTRO-AMERICANOS

Al celebrarse en París en el año de 1924 la Octava Olimpiada, el conde Henry Baillet-Latour, actual Presidente del Comité Internacional Olímpico, convocó a los Delegados de los países Centro-Americanos y a los de Cuba y México a unas reuniones en donde, finalmente el día 4 de julio, quedó concertada la celebración de los Juegos Deportivos Centro-Americanos, cada cuatro años, sujetos a un programa similar al que se desarrolló en las Olimpiadas.

Como condición indispensable para participar en ellos, se estipula la condición nacional del país que se representa y no haber perdido la categoría de aficionado.

En la ciudad de México se celebró la primera reunión para dar los pasos necesarios a la organización definitiva, habiéndose designado una Junta Nacional y un Comité Director, contándose igualmente con el apoyo valioso del Gobierno Federal, que se ha preocupado hondamente en dar fuerte impulso a las cuestiones deportivas.

PAISES QUE PARTICIPARON

Hasta ahora, precisamente se sabe que han acreditado su representación en las Juntas de Delegados celebradas en la capital de México, los países siguientes:

Colombia, Cuba, Guatemala, Haití, Honduras, Nicaragua, Panamá, Costa Rica y el Salvador, faltando de hacerlo todavía, pero se supone que ello será muy en breve, Puerto Rico, Santo Domingo y Venezuela.

Los informes que han llegado de Cuba, hacen saber que el entusiasmo es desbordante y que bajo la dirección de la Unión Atlética de Aficionados, que preside el coronel Silva, se están estrenando más de noventa atletas, de las diversas ramas deportivas, que harán su viaje a la capital de la República Mexicana representando a su país en las competencias de octubre. Igualmente, la Federación Atlética de la Habana, ha solicitado que en el programa se aumenten las competencias de golf, hand-ball y pelota a cesta, estando pendiente el asunto de la resolución del Comité Director.

PROBABLES FECHAS DE LOS JUEGOS

Como ya se ha dicho, los Juegos Centro-Americanos comenzarán el día 12 de octubre, iniciándose por un desfile de atletas en el Estadio Nacional y varios juegos populares.

Del 13 al 17, se efectuarán las competencias de volley-ball, tiro al blanco, esgrima y base-ball, en los lugares que oportunamente se señalarán. Del 18 al 24, las de natación, foot-ball y basket-ball; y del 25 al 2 de noviembre, las de tenis y atléticos de pista y campo. El último de los días citados se efectuará en el gran teatro "Esperanza Iris", el solemne reparto de los premios otorgados a los vencedores.

En un principio, informamos ya del entusiasmo con que se está trabajando en México para la realización de estos encuentros, que marcarán una etapa en los anales de la vida deportiva de los pueblos que en ellos participan, razón por la cual, es seguro que las Juntas Nacionales de los países que han de competir, estarán haciendo lo propio para conseguir que los primeros Juegos Deportivos Centro-Americanos de 1926, bajo el patrocinio del Comité Internacional Olímpico, maquen el acontecimiento más grande de los últimos años.



ACADEMIA DE CORFE.

COSTURA SOMBREROS

"MARTI"

Directora:

PAULA D. DE GOMEZ

Se garantiza la enseñanza completa en 7 meses por sólo 5 pesos mensuales. Y a la terminación se le provee de un valioso título que le da opción al profesorado. En poco tiempo y por poco dinero se hace usted de su carrera.

su carrera.

PAMPLONA 37 (Altos). HABANA.

IMPRESOS

NOS HACEMOS CARGO DE IMPRESIONES DE PAPEL TIMBRADO Y SOBRE, REGLAMENTOS, LIBROS, ESQUELAS, MORTUORIAS, TARJETAS DE BAUTIZO, PROSPECTOS, REVISTAS, TARJETAS COMERCIALES, ETC. TAMBIEN NOS HACEMOS CARGO DE TRABAJOS DE ENCUADERNACION Y ESTERIOPIA

Arturo Serrano

TROCADERO NUMS. 89-93

TELEFONO A-5658.

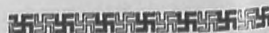

MAJ. GEN. C. MAK SALTZMAN Jefe de Señales del Ejército Americano

RADIOTELEFONIA

UN CIRCUITO MUY NOTABLE

POR RAYMOND



RADIO Y ALMUERZO

Los "restauranters" ingleses ofrecen esta combinación. En el grabado aparece una señorita inglesa escuchando con un altoparlante portátil mientras toma su desayuno en un café londinense. Con este receptor no se necesitan antena, tierra, ni acumuladores.

Los amantes de la radiotelefonía que nos han leído en ediciones anteriores, habrán podido aprender la manera de como se construye el mejor circuito de radio, esto es el denominado "Contrafase". Debemos esto a la autorizada pluma del inteligente joven y muy experto en radio, señor Miguel de Zárraga, Jr., que desde New York, donde reside, nos ha remitido distintos trabajos sobre el mencionado circuito.

Hoy comenzamos a publicar la tercera parte, que se refiere a la neutralización del mencionado aparato.

EL CIRCUITO CONTRAFASE Su Neutralización.

Una vez terminado el aparato no nos queda más que neutralizarlo para empezar las pruebas. Hay muchas maneras de obtener un equilibrio de los circuitos incorporados en el "Contrafase", pero solamente hay una que puede designarse como perfecta, tanto por su sencillez como por su eficacia. Hoy os voy a describir este método con la completa seguridad de que una vez terminada la neutralización os asombraréis de la facilidad con que lo habréis hecho.

Antes de empezar a neutralizar el aparato es menester que os dé una idea de lo que significa esta neutralización. Algunas cosas son tan sencillas que cuesta trabajo definir las. Palabras como norta-tubos (Socket); cuadrantes, (dials), cuadro de distribución (panel) y otras muchas pueden fácilmente ser explicadas con un pequeño dibujo, pero palabras como tono, claridad, neutralización, etc., que no pueden ser "dibujadas" producen a veces conflictos en la imaginación. En realidad no hay nada de difícil en estas palabras si con prendéis lo que significan. Equilibrar el circuito Contrafase, tampoco tiene nada de difícil si lo lográis comprender lo que tenéis que hacer.

Comparad con otros circuitos de amplificación a Radio-Frecuencia y veréis la mayor eficiencia que el Contrafase es el resultado del método empleado para controlar la oscilación, y obte-

ner mayor sensibilidad, que equivale a mayor volumen.

Este sistema Contrafase está cubierto por patentes exclusivas de la casa "Bremer-Tully" de Chicago, y según es usado en este circuito incorpora el uso de una capacidad variable en series con las bobinas de la placa y la parrilla, lo cual puede considerarse como un circuito "externo", pues no tiene nada que ver con la primaria ni con la secundaria de los enrollados. Este circuito "externo" o "contrafase" se mantiene en equilibrio por los tres condensadores Micro-Mikes en series entre el enrollado de entrada y el de salida. Una vez ajustados estos condensadores el circuito equilibra los pasos de amplificación a Radio-Frecuencia avanzados, de manera que den el mayor grado de sensibilidad y volumen, sin oscilación o distorsión. Debemos recordar que existe una tendencia inherente a oscilar y que el propósito de los Micro-Mikes es impedir esta tendencia, siempre que no molestemos para nada la sensibilidad del aparato ni el volumen; es decir, que podremos aumentar el volumen hasta el maximum sin permitir que el circuito empuje a oscilar. Cuando un aparato oscila se convierte en un aparato transmisor en miniatura, y este estado puede ser identificado de tres maneras:

1. Oyendo un silbido cuando avanzamos los cuadrantes y pasamos una estación. Este silbido empieza en una nota muy alta que cada vez se hace más baja, según nos acercamos a la onda de la estación, y que luego vuelve a subir según desentonamos, el aparato.

2. Oyendo un "click" en los teléfonos o bocina cada vez que el aparato empieza a oscilar, y otra vez cuando deja de oscilar.

3. Y finalmente oyendo este mismo "click" cada vez que se toca una placa fija cada condensador, o cualquier parte del conductor que las une a la parrilla del bombillo.

La tendencia a oscilar es siempre mayor cuando todos los circuitos están en resonancia, es decir, cuando los dos condensadores también en series están respondiendo a la misma onda.



Diagrama del receptor de doble alcance. (1) Bobi na de antena; (2) conmutador para cambio de alcance; (3) Condensador variable de .001 mfd.; (4) Potenciometro de 400 ohmios; (5) primer portaválvula; (6) bobinas de inductancia; (7) condensador variables .001 mfd.; (8) condensador de rejilla de .0025 mfd. y resistencia de escape de 2 megohmios; (9) Segundo portaválvula; (10) condensador hijo de .001 mfd.; (11) primer transformador audiofrecuente; (12) tercer portaválvula; (13) segundo transformado. audiofrecuente; (14) cuarto portaválvula; (15) toma del circuito simplificado con regulador de filamento; (16) resistencias auto máticas.

tación, la palidez de su cara. Al final hace un gran esfuerzo y se domina un poco.—¿Por qué ha cambiado usted tanto desde la otra noche? Esas teorías, Luciano, son de un radicalismo que se compa... ¿Poco con la pureza de las ideas de usted... Pero siga la discusión... Al fin y al cabo es un tema como cualquier otro... Conviene. Julia cae en brazos de su amigo. ¿Es ya feliz con esto? ¿Y el abandono futuro, y la desilusión, y el remordimiento?

UN COBARDE

blancos llegado, y ahogar con el cariño todas las voces extrañas a él, aceptándolo junto con todos sus riesgos? El recuerdo de su carta me quemaba en la frente. (Coge su bolsa de viaje y la abre). Aquí está, testigo impasible de dos flaquezas: la de amor en ella, la de miedo en mí. (Lee).

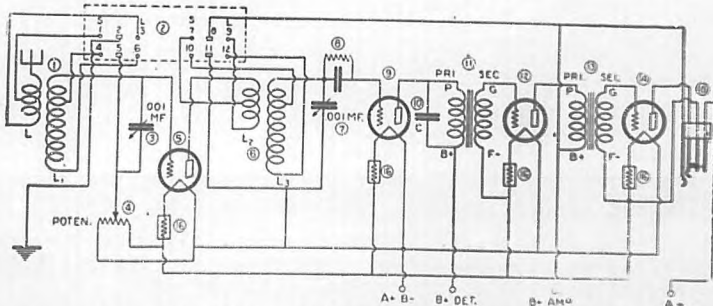
Estos renglones quiero que sean la prueba más alta de la fe que en usted tengo. Cualquiera que sea el resultado que produzcan, estoy tranquila. Si es verdad que aun me ama usted, digo mal, que no ha dejado de amarme, acepto el hecho y me entrego a él con toda la pasión de mi alma. Yo también amo, Luciano, y lo pruebo todo antes de perder de un golpe el corazón y el pensamiento de usted que eran míos. Hecha está la decisión, la puerta abierta. ¿Querrá usted mantener su criterio de aver tar, cuando censuraba a Luciano? No sé. ¿Son ustedes los que me quieren? ¿Desean lo que yo sé que deseo y rechazo con firmeza? ¿Me quieren, sí? Pero no me permitan pronunciarlo. Tienen un plan, que les he en sus ojos, que habitan en sus palabras, que están en su mirada atrevida, no puede ser ficción y humillación. Palpa sin dudar como cuando me lo contaba usted en sus cartas, y cómo me refiero a su amor, cómo me refiero a usted. Pues bien, Querido gozar de ese sentimiento hermoso y grande que me ha de ser mera conciencia de los sentimientos, sino completa, profunda intimación de los dos seres... Y si me enojo... —¿creería usted que, a la par con que me figuro esto, se mezcla el orgullo de decirlo? — si me enojo se que perderé al amante, pero que siempre conservare al cobarde. — (Intermite la lectura sollozando.) ¡Oh criatura noble, magnánima! ¡Ahora veo, con claridad que parece venir de lo alto, que inmenso servicio mi cobardía te procura! El caballero siempre queda y es digno de ti; sufrirá obscuramente, más nunca dejará escapar la clave de tu secreto y el mío... (Rompe lentamente la carta). En cuanto al amante... ¡vale menos que tú y no te mereces!

L.—El abandono, la desilusión vienen sólo cuando es un capricho la causa agente, no cuando es un afecto de adentro; cuando se desea, no cuando se ama. Amar es desear, quizá, pero no es esto sólo; lo ahito siempre el cuerpo y la parte burda, superficial, del espíritu.

(Pausa. G. se levanta y queda en pie, casi pegada a L.)

G. (Mirándose de hito en hito, en los ojos).—De modo que usted no aceptarías una amistad como la que yo tengo por buena?

L.—Según quien la ofreciese.

G.—(Con decisión). ¡Yo!

L.—¿Usted!... (Vacilación. Signos evidentes de lucha interna). No. (Un instante de silencio. L. sale precipitadamente de la estancia.)

G. (Dejándose caer en el sillón).—¡Oh, Dios mío, todavía me ama!

La Prima.—Dirigiéndose a G.) ¿Ven drá esta noche Luciano?
G. (Estremeciéndose ligeramente).—No sé.

L. p.—Sentiría que no. Fernando desea mucho verlo. Figúrate que hace diez años no se han visto. Oye, oye lo que cuenta de él.

Fernando. (Adelantándose con cierta peulancia, hasta colocarse a distancia igual de ambos grupos. Habla quitándose, y poniéndose continuamente los lentes).—No es historia maravillosa, ni drama grave, sino tan sólo antiguos rasgos nerviosos de mi amigo... Tiene Luciano un fondo de bondad inmensa, un corazón apto para sentir todos los dolores del prójimo, todo el espíritu de fraternidad del Nuevo Testamento. (Se detiene un momento para ver el efecto de sus frases).—Nadie simpatiza como él con la desgracia... Pero le dominan de tal manera los nervios, que no puede verla. Con los mejores deseos del mundo, nunca ha podido cuidar a un enfermo, curar a un herido, visitar a un pobre en su miseria. Dará para ello hasta el último céntimo de su bolsillo, hasta la última lamentación de su alma sensible; pero no pidan ustedes más. Con esto se acaba su valor, y un hombre fuerte por sus sentimientos, se queda convertido en presuntuoso cuando a estas repuntadas. Cada cual tiene su valor y su cobardía; y el, en su caso, merece la existencia con gran serenidad ante otro hombre, tiene miedo de morir por una aneurisma por emoción.

G. Eso parece una denuncia de cobardía en toda regla.— Nada menos que así, mi respetable amiga. La cobardía que el mundo censura, y que yo me guardaría bien de desearle si la hubiese, es lo que podría llamar la cobardía física, externa... en fin, ya me entienden ustedes. La de Luciano —si a eso quiere usted llamar cobardía; yo le llamo desarreglo nervioso, enfermedad sensible—es de otro carácter. ¿Cuántas veces ha faltado Luciano a la amistad con personas que no entienden de estos perfiles, por no darles un pésame o ayudarles a cuidar a un enfermo! Por ello, sin embargo, yo no me atrevería a llamar cobarde a un hombre... El Marqués (Entra precipitadamente, sin cuidarse de que interrumpe al orador).—¡Noticia estupenda, señores! Luciano acaba de marcharse de Madrid. ¡Nada! Visto y no visto. Sin decir adiós a nadie. F. (Con aire de triunfo).—¿Qué apuesta usted, Gabriela, a que se trata de una nueva sensibilidad? G. (Perdiendo súbitamente el color y con ira reconcentrada).—Nada, amigo mío... Pero yo, llamaría a eso una cobardía.

Rafael ALTAMIRA.

La Magnesia es lo Mejor para la Indigestión

No hay que curar el estómago con digestivos artificiales

La mayoría de las personas que, ocasionalmente o crónicamente, sufren de gases, acidez o indigestión, han supeditado ya las desagradables dietas y el uso de alimentos patentados, drogas purgativas, tónicos estomacales, medicinas y digestivos artificiales, subterfugios, de acuerdo con el consejo que con frecuencia ha aparecido en estas mismas columnas, con una cucharadita ó dos pastillas de Magnesia Bismarada después de un poco de agua, y tomadas después de cada comida. El resultado ha sido que ya no sufren molestias en el estómago, como cuando les place y disfrutan en general de mucha mejor salud. Aquellos que usan la Magnesia Bismarada no temen la hora de la comida, porque bien saben que este maravilloso correctivo asimilador de los alimentos, que puede obtenerse en cualquier Drogueria ó botica, regula el funcionamiento del estómago, neutralizando sus ácidos y evitando la presatura, fermentación de los alimentos, y todo esto sin el menor dolor ó molestia. Ensaye Ud. después luego el procedimiento, pero asegúrese de comprar la legítima Magnesia Bismarada, preparada especialmente para su uso estomacal.



Debilitación en las Enfermedades CONVALESCENCIAS

CARNINE LEFRANCO
Jugo de Carne de Buey CRUDA
preparado en frío y concentrado en el vacío
De 1 ó 6 cucharadas de jar de sopa por día, para 4 meses en una enfermedad cualquiera. Precio 6 liras.
ESTABLECIMIENTOS FUMOUZE
70, Faubourg Saint-Denis, París

SALA FALCON
— DE —
MUSICA DE LA HABANA.
GALIANO 42, (Altos).
TELEFONO A-9333.

IMPRESOS
Nos hacemos cargo de impresiones de papel timbrado y sobre, reglamentos, libros, esquelas mortuorias, tarjetas de bautizo, prospectos, revistas, tarjetas comerciales, etc., etc.
Arturo Serrano
TROCADERO NUMS. 24-93



Unguento Cadum para afecciones de la piel

No hay nada tan bueno para los padecimientos de la piel y el cuero cabelludo de los niños como el Unguento Cadum. El uso de este remedio maravilloso proporciona descanso y un sueño tranquilo a los que padecen de afecciones de la piel. Quita al instante la picazón y es muy calmante y cicatrizante dondequiera que la piel esté irritada o inflamada. Con el uso del Unguento Cadum puede evitarse mucho sufrimiento, pues es bueno para el eczema, granos, ronchas, sarna, herpes, piel escamosa, erupciones, excoeraciones, hemorroides, sarpullido, costras, vesículas, cortaduras, quemaduras.

Los Palm Beach y telas tropicales
pueden teñirse.
Es lástimosamente enorme la cantidad de trajes de esta clase, que se retiran prematuramente del servicio por estar solamente descolorido.
Santa Cruz Brothers
Expertos tintoreros.
VIRTUDES NUMERO 138.
Teléfonos: A-7121. y M-9534
HABANA.

SOCIALES

señora Candelaria Quevedo de Almeida y el señor Federico Almeida y Almeida.
El "trousseau" de la novia, modelo de riqueza, arte y buen gusto, es de la conocida casa parisien Alice Tournier.
Esperamos que resultará un acontecimiento social esta boda, digna de las familias a que pertenecen los contrayentes.

Alumna aventajada.
La graciosa niña Fausta Pañeda y Wiese, se examinó en el conservatorio "Facciolo", obteniendo las notas de Sobresaliente en el primer año de Solfeo y Piano.
Felicitamos a la niña, a su profesora, la señora Berta Buttari y a sus padres los esposos Pañeda y Wiese.

Bautizo.
En la iglesia del Vedado, fué bautizada el sábado, la hermosa niña Yolanda Luisa, hija del distinguido matrimonio, Leonor Robles y José H. Gómez.
Actuaron como padrinos la señora Candelaria Carbonell, viuda de Gómez y el señor Fernando Robles Meneses.
Después de la ceremonia se obsequió a los concurrentes con espléndido lunch.

Del Casino Español.
El próximo domingo habrá de celebrarse en los salones del Casino Español, la segunda matinee con que la Comisión de Fiestas acordó sustituir el Baile de las Flores del presente año.
Esta "matinee", igual que la anterior, será fiesta exclusiva para los señores socios y sus familias.

Nota de amor.
Nuevo compromiso. Es el de la encantadora señorita Nieves Leon Matri, que ha sido pedida en matrimonio por el correcto joven Tomás Pintúeles.
La petición fue formulada por el respetable caballero José Pintúeles a nombre de su hijo al padre de la novia, señor Pedro Leon Mayato.
Nuestra enhorabuena.

Manuel CALZADILLA.
La adquisición de ropa interior preocupa a las familias, ansiosas de encontrar los modelos más finos y prácticos al precio más ventajoso.
Y es en el "Bazar Inglés", Avenida de Italia y San Miguel, donde únicamente pueden solucionar tan difícil problema.
La regular casa da baratísimos primorosos juegos de cambic, enal y batista. Blancos y en los tonos de moda, con bordados, cintas y aplicaciones.

ANEMIA
DEBILIDAD-CONVALESCENCIA
Este Medicamento cura la anemia, el cansancio, el debilitamiento.
VINOS Y JARABES
DESCHIENS
4 de Homojubina
PARIS



Directorio Profesional de "Bohemia"

MEDICOS

DR. REGUEIRA—MEDICINA interna en general con especialidad en el artismo, reumatismo, piel, (barros, eczemas, alergias), neurastenia, histerismo, epilepsia, dispepsia, hiperbilirrubia, (acidez), colitis, jaqueca, neuralgias, parálisis de la lengua, etc. Consultas de 1 a 4.—Jueves gratis, de 1 a 3 p.m. Escobedo número 105, antiguo.

DR. J. P. MORALES—NIÑOS Piel y Medicina en general.—Chacón 31.—Consultas de 12 a 2.—Teléfono A-7907. Domicilio particular: Habana 48.

DR. FRANCISCO J. DE VELASCO—Enfermedades del corazón, pulmones, nerviosas, piel y gastro-intestinales. Consultas los días laborales de 12 a 2. Horas especiales, previo aviso. Días número 34. Teléfono A-5418.

DR. POLANCO GOMEZ—Médico Cirujano.—Consultas de 2 a 6 p.m.—Teléfono I-1161. San Indalecio número 5 entre Santa Emilia y Santos Suárez.—Habana.

CONSULTORIO ALEMÁN DEL DR. CONRAD WILSON, Médico jefe de la Armada Alemana. Muchos años jefe en las clínicas de Berlín, Leipzig, Jena. Especialista en Cirugía General; enfermedades de señoras. Partos, vías urinarias, venéreas, Hayos X. Tratamientos eléctricos, Hayos X, hidroterapia, osteopatía, Metoplogía. Consultas de 9 a 11 y de 4 a 7 p.m.—San Lázaro 55 por Genios. Teléfono M-1265.

DR. JUAN GUEHRA Y ESTRADA—Médico Cirujano.—Especialista en enfermedades de señoras, del pecho, estómago y Cirugía en general.—Consultas de 11 a 12 y de 5 a 7.—Anímas número 136, bajos.—Teléfono A-4540.

DR. GASPARE E. AGRAMONTE—Dr. de la Escuela de Nueva York.—Especialista en partos, afecciones de señoras y niños Hayos X y electricidad médica.—Consultas de 11 a 3 y de 7 a 9.—Consultorio número 114.—Teléfono A-9335.—Habana.

DR. MANUEL RAMIREZ RAMOS—Consultas de 3 a 5.—Danza, Faja, San Francisco Núm. 11 en Faja, San Francisco Núm. 11 en Faja, San Francisco Núm. 11 en Faja y Jovellar y San Lázaro. Tel. U-264 y U-260.

DR. BIENVENIDO GIROUJ—Medicina interna. Operaciones de urgencia.—Enfermedades nerviosas y mentales: corazón y pulmones. Neurología.—Carlos III número 211, bajos.—Teléfono U-366.

DR. PEDRO RAMOS PILOU—Catedrático de la "Escuela de Medicina".—Ex-interno del Hospital "Mercedes".—Medicina interna y mental: corazón y pulmones. Con especialidad: Vías digestivas y trastornos de nutrición.—Consultas de 1 a 3. Lunes, miércoles y viernes. Egado 31. Teléfono A-1158.—Martes, Jueves y Sabados: Jovellar 41.—Teléfono U-268.

DR. PEDRO A. BOSCH—Medicina y Cirugía.—Con preferencia partos, enfermedades de niños, del pecho y sangre. Consultas de 4 a 6. Aguilar 11, teléfono A-648.

CURACIONES POR CONTRA-TO—Gabinete "Althaus"—Neurastenia, enfermedades del estómago, impotencia, neuritis, parálisis y muchas otras enfermedades nerviosas tenidas como incurables.—San Lázaro 166, entrada por Blanco.—Teléfono A-949.

DR. M. HERNANDEZ CARTA-NA—Enfermedades del pecho. R-309 X.—Consultas de 2 a 5.—San Nicolás 132, bajos.—Teléfono A-862.

INSTITUTO DE BELLEZA DE MADAME LUCIE. Especialidad en el hemozoma y rejuvenecer el cutis más depurador y afeitado. Cutis suave científico, sólo por un peso. Nuevo procedimiento para extraer impurezas de los poros, cicatrizar úlceras, quitar las arrugas y cerrar los poros. Rayos catódicos y tratamiento especial contra la caída del cabello, greñas e irritaciones, cejas y uñas y todas las enfermedades del cuero cabelludo. Existen en nuestro poder testimonios de los resultados de nuestros modernos tratamientos. Tratamiento especial, corte de mecha en todos los estilos por expertos peluqueros y peinadoras, concurrencia gratuita. Especialidad en pelados de niños, lavado de cabeza, sepietas centavos; manicura, pedicura. Para el cuidado del cabello se emplean tinturas elaboradas por la mamá y se garantizan. La clientela de este instituto grado de las Facultades de Baltimore y de la Habana.—Consultas de 10 a 12 y de 3 a 6.

DR. RAFAEL REINEKE—Cirujano Dentista.—Especialista en Ortodoncia (corrección de las anomalías de la posición de los dientes).—Horas de consultas, de 8 a 11 a. m. y de 2 a 4 p. m.—San Lázaro 184, altos. Teléfono M-7151.

CORPORACION CLINICA

TENIENTE REY 78.

TELEFONOS A-7913 y M-2944

Tratamiento de todas las enfermedades por MEDICOS especialistas en Cirugía General, enfermedades de señoras. Partos, vías urinarias, venéreas, Hayos X. Tratamientos eléctricos, Hayos X, hidroterapia, osteopatía, Metoplogía. Consultas de 9 a 11 y de 4 a 7 p.m.—San Lázaro 55 por Genios. Teléfono M-1265.

DR. GUSTAVO BALL-LLOVERA—Cirujano Dentista.—Especialista en extracciones. Consultas diarias. San Lázaro 185, bajos. Teléfono M-9721.

DR. MARIANO FERNANDEZ—Cirujano Dentista.—Consultas de 1 a 4.—Lealtad 24, altos.—Teléfono A-9253.

DR. ALFREDO CARNOT—Cirujano Dentista.—Consultas de 8 a. m. a 8 p. m.—Habana 165.

DR. MARIO MASSES VARELA—Cirujano Dentista.—San Lázaro e Industria. Edificio "Gutiérrez". Consultas de 2 a 6.—Teléfono M-5735.

DR. ERNESTO ROMAGOSA—Cirujano Dentista.—Especialista en Partos y Coronas.—Teléfono A-6792. Consultas de 9 y media a 1.—Consultado 19. Habana.

DR. MARIO A. DEL PINO—Cirujano Dentista. Hora para conservar la juventud y la belleza femenina.—Masajes, Tratamientos contra las imperfecciones del cutis: manchas, pecunteas, etc., con contra doloración del rostro.—Procedimiento nuevo y exclusivo para aclarar el color del cutis trigueño a amarillento. Aparatos ultra-modernos. Productos más amados para la belleza e higiene del cutis.—Atención diaria, de 2 a 7. Horas especiales de 9 a. m. a 6 y media p. m.—On parte francés. English spoken.—Villagas y Obispo.—Teléfono M-955.

VIENTRE PENDULO Y ABULTADO no sólo es ridículo sino peligroso porque las grasas invaden las paredes del corazón, impidiendo su funcionamiento; nuestra facultad especial, reduce, suspende hasta llegar a dar al cuerpo su forma normal RINOS "LIDYATI". Ciencia para eliminar las grasas hasta normal RINOS "LIDYATI". Ortopédico Especialista de Alemania y París. De regreso de Europa se ha trasladado de Animas 101 a Manzanillo.—Teléfono A-9559.—Consultas de 10 a 12 y de 3 a 6.

DENTISTAS

BIENVENIDA MONTALVAN—Comadrona Facultativa.—Con 12 años de práctica. En el Hospital Civil y en la ciudad de Cienfuegos.—Existencia de la Clínica "Hospital" de esta capital. Últimos procedimientos científicos. Análisis de orina, Inyecciones.—Consultas: de 2 a 5 p. m.—Reina 106.—Teléfono M-2944. Habana.

FLORINDA SANTA CRUZ DE OVIEDO, viuda de Jagreneux.—(Partera)—Suárez 31, (altos) — Suñer 47, (bajos).—Teléfono M-5539.

HERMINIO HERRERA—Comadrón.—Fernandina 53.—Consultas: De 2 a 4 p. m. Teléfono M-5539.

MARIA L. JOSEFA VILLAR DE PEREZ—Comadrona facultativa. Consultas de 1 a 4 p. m. Precios módicos. Gratis para las señoras. Prevención número 1, Habana y Compostela. Teléfono M-4098.

DR. JOSE F. CLEMENTE—Cirujano Dentista. Consultas de 8 a 10 y de 2 a 5.—San Miguel 183-C, bajos, Teléfono U-3500.

DR. JOSE P. CLEMENTE—Cirujano Dentista.—Consultas de 8 a 10 y de 2 a 5.—San Miguel 183-C, bajos, Teléfono U-3500.

DR. ALFREDO CARNOT—Cirujano Dentista.—Consultas de 8 a. m. a 8 p. m.—Habana 165.

DR. MARIO MASSES VARELA—Cirujano Dentista.—San Lázaro e Industria. Edificio "Gutiérrez". Consultas de 2 a 6.—Teléfono M-5735.

DR. ERNESTO ROMAGOSA—Cirujano Dentista.—Especialista en Partos y Coronas.—Teléfono A-6792. Consultas de 9 y media a 1.—Consultado 19. Habana.

DR. MARIO A. DEL PINO—Cirujano Dentista. Hora para conservar la juventud y la belleza femenina.—Masajes, Tratamientos contra las imperfecciones del cutis: manchas, pecunteas, etc., con contra doloración del rostro.—Procedimiento nuevo y exclusivo para aclarar el color del cutis trigueño a amarillento. Aparatos ultra-modernos. Productos más amados para la belleza e higiene del cutis.—Atención diaria, de 2 a 7. Horas especiales de 9 a. m. a 6 y media p. m.—On parte francés. English spoken.—Villagas y Obispo.—Teléfono M-955.

DR. MANUEL GUERRERO DELANGEL—Cirujano Dentista de las Universidades de México y de la Habana.—Especialidad en extracciones, incrustaciones de oro y porcelana.—Horas de consultas: De 9 a 12 y de 2 a 7. Horas especiales a quien lo solicite. Trocadero 68, entre San Nicolás y Gallano. Teléfono M-6995. Habana.

DR. CARMELO BUENO GONZALEZ—Médico Cirujano. Consultas de 2 a 4 p. m.—Virtudes 91, bajos.—Teléfono A-948.

DR. ABELARDO V. JIMENEZ—Cirujano Dentista.—O'Reilly 80, altos. Teléfono A-3803. Habana.

DR. ANTONIO CASTELL—Cirujano Dentista. Especialmente: Cirugía alveolar y demás enfermedades buco-dentarias. Caries dental en todos sus grados. Extracciones y trabajos artificiales, por métodos modernos y rápidos. Electro-Terapia. Vacunación Autógena. Consultas, de 8 a 11 y de 1 a 6.—Estrella Núm. 45.—Teléfono A-9860.

COMADRONAS

BIENVENIDA MONTALVAN—Comadrona Facultativa.—Con 12 años de práctica. En el Hospital Civil y en la ciudad de Cienfuegos.—Existencia de la Clínica "Hospital" de esta capital. Últimos procedimientos científicos. Análisis de orina, Inyecciones.—Consultas: de 2 a 5 p. m.—Reina 106.—Teléfono M-2944. Habana.

FLORINDA SANTA CRUZ DE OVIEDO, viuda de Jagreneux.—(Partera)—Suárez 31, (altos) — Suñer 47, (bajos).—Teléfono M-5539.

HERMINIO HERRERA—Comadrón.—Fernandina 53.—Consultas: De 2 a 4 p. m. Teléfono M-5539.

MARIA L. JOSEFA VILLAR DE PEREZ—Comadrona facultativa. Consultas de 1 a 4 p. m. Precios módicos. Gratis para las señoras. Prevención número 1, Habana y Compostela. Teléfono M-4098.

DR. JOSE F. CLEMENTE—Cirujano Dentista. Consultas de 8 a 10 y de 2 a 5.—San Miguel 183-C, bajos, Teléfono U-3500.

DR. JOSE P. CLEMENTE—Cirujano Dentista.—Consultas de 8 a 10 y de 2 a 5.—San Miguel 183-C, bajos, Teléfono U-3500.

DR. ALFREDO CARNOT—Cirujano Dentista.—Consultas de 8 a. m. a 8 p. m.—Habana 165.

DR. MARIO MASSES VARELA—Cirujano Dentista.—San Lázaro e Industria. Edificio "Gutiérrez". Consultas de 2 a 6.—Teléfono M-5735.

DR. ERNESTO ROMAGOSA—Cirujano Dentista.—Especialista en Partos y Coronas.—Teléfono A-6792. Consultas de 9 y media a 1.—Consultado 19. Habana.

DR. MARIO A. DEL PINO—Cirujano Dentista. Hora para conservar la juventud y la belleza femenina.—Masajes, Tratamientos contra las imperfecciones del cutis: manchas, pecunteas, etc., con contra doloración del rostro.—Procedimiento nuevo y exclusivo para aclarar el color del cutis trigueño a amarillento. Aparatos ultra-modernos. Productos más amados para la belleza e higiene del cutis.—Atención diaria, de 2 a 7. Horas especiales de 9 a. m. a 6 y media p. m.—On parte francés. English spoken.—Villagas y Obispo.—Teléfono M-955.

DR. MANUEL GUERRERO DELANGEL—Cirujano Dentista de las Universidades de México y de la Habana.—Especialidad en extracciones, incrustaciones de oro y porcelana.—Horas de consultas: De 9 a 12 y de 2 a 7. Horas especiales a quien lo solicite. Trocadero 68, entre San Nicolás y Gallano. Teléfono M-6995. Habana.

DR. CARMELO BUENO GONZALEZ—Médico Cirujano. Consultas de 2 a 4 p. m.—Virtudes 91, bajos.—Teléfono A-948.

DR. CARMELO BUENO GONZALEZ—Médico Cirujano. Consultas de 2 a 4 p. m.—Virtudes 91, bajos.—Teléfono A-948.

M. BONAFONT—MODAS Y Confecciones.—Preciosos sombreros de paja de todas clases; sombreros de piel lisos y bordados, vestidos y todo lo concerniente a modistos. Precios económicos.—Neptuno 157, entre Escobedo y Gervasio. Teléfono A-3974.

CASA FERNANDEZ—ALMACÉN de muebles finos y artísticos.—General Carril 127, ante San Rafael.—Teléfono A-6233.—Tomenos oportunidad de ofrecer a nuestros clientes, toda clase de ventanitas, clementes, en precios que en calidad, con la ventaja de que son contruidos y dirigidos por nosotros mismos. No se olvide.—De la Casa Fernández.

COMADRONAS

BIENVENIDA MONTALVAN—Comadrona Facultativa.—Con 12 años de práctica. En el Hospital Civil y en la ciudad de Cienfuegos.—Existencia de la Clínica "Hospital" de esta capital. Últimos procedimientos científicos. Análisis de orina, Inyecciones.—Consultas: de 2 a 5 p. m.—Reina 106.—Teléfono M-2944. Habana.

FLORINDA SANTA CRUZ DE OVIEDO, viuda de Jagreneux.—(Partera)—Suárez 31, (altos) — Suñer 47, (bajos).—Teléfono M-5539.

HERMINIO HERRERA—Comadrón.—Fernandina 53.—Consultas: De 2 a 4 p. m. Teléfono M-5539.

MARIA L. JOSEFA VILLAR DE PEREZ—Comadrona facultativa. Consultas de 1 a 4 p. m. Precios módicos. Gratis para las señoras. Prevención número 1, Habana y Compostela. Teléfono M-4098.

DR. JOSE F. CLEMENTE—Cirujano Dentista. Consultas de 8 a 10 y de 2 a 5.—San Miguel 183-C, bajos, Teléfono U-3500.

DR. JOSE P. CLEMENTE—Cirujano Dentista.—Consultas de 8 a 10 y de 2 a 5.—San Miguel 183-C, bajos, Teléfono U-3500.

DR. ALFREDO CARNOT—Cirujano Dentista.—Consultas de 8 a. m. a 8 p. m.—Habana 165.

DR. MARIO MASSES VARELA—Cirujano Dentista.—San Lázaro e Industria. Edificio "Gutiérrez". Consultas de 2 a 6.—Teléfono M-5735.

DR. ERNESTO ROMAGOSA—Cirujano Dentista.—Especialista en Partos y Coronas.—Teléfono A-6792. Consultas de 9 y media a 1.—Consultado 19. Habana.

DR. MARIO A. DEL PINO—Cirujano Dentista. Hora para conservar la juventud y la belleza femenina.—Masajes, Tratamientos contra las imperfecciones del cutis: manchas, pecunteas, etc., con contra doloración del rostro.—Procedimiento nuevo y exclusivo para aclarar el color del cutis trigueño a amarillento. Aparatos ultra-modernos. Productos más amados para la belleza e higiene del cutis.—Atención diaria, de 2 a 7. Horas especiales de 9 a. m. a 6 y media p. m.—On parte francés. English spoken.—Villagas y Obispo.—Teléfono M-955.

DR. MANUEL GUERRERO DELANGEL—Cirujano Dentista de las Universidades de México y de la Habana.—Especialidad en extracciones, incrustaciones de oro y porcelana.—Horas de consultas: De 9 a 12 y de 2 a 7. Horas especiales a quien lo solicite. Trocadero 68, entre San Nicolás y Gallano. Teléfono M-6995. Habana.

DR. CARMELO BUENO GONZALEZ—Médico Cirujano. Consultas de 2 a 4 p. m.—Virtudes 91, bajos.—Teléfono A-948.

DR. CARMELO BUENO GONZALEZ—Médico Cirujano. Consultas de 2 a 4 p. m.—Virtudes 91, bajos.—Teléfono A-948.



¡CALOR!
Conserve siempre fresca la piel de su niño y evite irritaciones y demás consecuencias del calor. Use abundante y frecuentemente el



Polvo de Johnson para Niños

REDONDO Y HERMANO
Compra-venta, Alquiler y Reparación de maquinas de escribir y sumar. Inspección a domicilio. Nos trasladamos al interior para inspección mensual de su maquina. Envienos su maquina para reparar. Nosotros pagamos el flete. Talleres y Avisos: Al teléfono M-9605. Luz Núm. 17.—Habana. Ambrón 15 y 17.—Regla.

COLEGIO "ZALDIVAR"
Primera y Segunda Enseñanza e Ingreso en las Escuelas Normales. Clases Nocturnas para el Bachillerato. Taquiografía, Mecanografía, Inglés, Aritmética Mercantil y Teneduría de Libro.

DIRECTOR:
Dr. Juan Francisco Zaldivar. Ex-Superintendente Provincial de Escuelas, ex-Profesor de la Escuela Normal. Enseñanza racional a base de intensa acción educativa. Empleo de los métodos modernos.

Los exámenes académicos del Plantel son su más eficaz reafirmación. Se admiten internos, medio y tercio internos y externos. Internado para señoritas.

Pida Profesores.
Profesores seleccionados entre especialistas de bien ganada reputación.
10 DE OCTUBRE 65 y 66
GERTRUDIS 65a A. y B. C.
TELEFONO I-3908.
VIBORA—HABANA

La "Compañía Cubana de Ramié"

no necesaria buscar mercados, ya que tiene muchos y muy buenos, pues en Francia, Alemania, Bélgica, Suiza, Inglaterra, y Holanda, hay una constante demanda de esa utilísima materia prima careciendo de ella, casi en absoluto, en el mercado norteamericano.

La única dificultad con que, hasta el presente, se había tropezado para el aprovechamiento de esta planta, en grande escala, era la carencia de una máquina eficaz para su descortezamiento, ya que las que se están utilizando para ello son muy deficientes, y no son utilizables las que se emplean para trabajar las fibras de otras plantas. Esa dificultad con ser grande, no existe para la "Compañía Cubana de Ramié", pues ésta cuenta con la máquina sistema "Marti", inventada y construida por el señor José García Hernández, y cuyo funcionamiento maravilloso resuelve de un modo satisfactorio el problema del descortezamiento del "ramié".

La "Compañía Cubana de Ramié", ha venido hasta ahora empleando en su desenvolvimiento los recursos de sus fundadores y los de aquellas personas que, identificadas con los fines y propósitos de éstos, les han brindado espontáneamente su cooperación entusiasta. La actuación de la Compañía ha sido lenta, pero segura, habiéndose rechazado todas aquellas ofertas por seductoras que parecieran, que pudieran desvirtuar el carácter sustancialmente nacionalista de la misma.

Recientemente la "Compañía Cubana de Ramié" ha adquirido en arrendamiento, la finca "San José", ubicada en Alquizar y ya a estas fechas, está sembrada de esa planta utilísima una gran porción de ella. Cuando el "ramié" ahora sembrado esté en condiciones de ser cortado, ya estará instalada y funcionando en la mencionada finca la máquina descortezadora sistema "Marti" y entonces podrá comprobarse de un modo bien evidente la certeza de nuestras afirmaciones.

Una de las personalidades que en Cuba más se ha interesado en la actuación y desenvolvimiento de la "Compañía Cubana de Ramié", es el ilustre Secretario de Gobernación, comandante Rogelio Zayas Bazán, quien ha ofrecido su valioso apoyo y entusiasta cooperación. El comandante Zayas Bazán, haciendo buenos sus ofrecimientos, sometió el asunto a la consideración del Consejo de Secretarios celebrado el miércoles 26 del pasado, acordándose pasarlo a estudio e informe de la Secretaría de Agricultura.

La "Compañía Cubana de Ramié", no viene a ofrecer ganancias e inmediatas ganancias a los compradores de acciones para después explotarlos a su sabor, sino a ofrecer una recta orientación a nuestros hombres de capital y a nuestros hombres de trabajo y a romper lanzas sin temor ni tregua, por la libertad y el engrandecimiento económico de Cuba.

Esta compañía es, en nuestra opinión modestísima, el remedio que ha surgido providencialmente para curar la grave diabetes que la superproducción azucarera ha producido a nuestra Patria y que ha estado a punto de dar al traste con su existencia.

LA CASA MAS SURTIDA DE LA HABANA

En materiales para artistas, pintores y dibujantes. Marcos de fantasía, molduras y láminas. Especialidad en cortinas automáticas para ventanas.

La Venecia
PRESIDENTE ZAYAS 54 (Antes O'Reilly). TELEFONO A-2566. HABANA.

UN SOLAR POR \$3

PLAN BERENGUER

DOMINGUEZ Y MENDELA DITE ZAYAS EREJITIM TELAS 2000A-HABANA



Convalecientes, vuestro organismo está debilitado. Es una puerta abierta a la infección; cerrad esa puerta. La SOLUCION PAUTAUBERGE os ayudará, al fortalecer vuestros pulmones y todo vuestro organismo.

L. PAUTAUBERGE — París y todas farmacias.

Remedio de Himrod PARA EL ASMA

El Remedio Modelo durante 50 años. De venta en todas las farmacias.

HIMROD MANUFACTURING Co. Jersey City, N. J. E. U. A.

Gastritis, Gastritis, Gastritis de los Niños

Papaina

Poder Digestivo Energico

ELIXIR - JARABE - VINO TROUETTE-PERRET 15, Rue des Trinités-Industriels, Paris

UN SOLAR POR \$3

PLAN BERENGUER

DOMINGUEZ Y MENDELA DITE ZAYAS EREJITIM TELAS 2000A-HABANA

¿QUIERE USTED ADQUIRIR UNA BUENA VACA SANA
Y QUE LE DE ABUNDANTE LECHE?



Manuel Robaina

VIVES NUM. 151.

HABANA.

TELEFONO A-6033

GRANJA NOGUER

Calzada de Guanabacoa a Minas. Kilómetro 11. Teléfono M-06-5136

Leghorns Blancas, Orpingtons blancas, Rhode Island rojas, Galanas de Prat. Aves seleccionadas para fundación de Granjas. Pollitos recién nacidos. Huevos para incubar a \$2.20 docena.

Por expreso a cualquier parte de la Isla, \$2.75 docena.

Visite la granja para convencerse de la calidad de las aves.

ROMA

VERANO DE 1926

Ya se siente la necesidad de bañarse dos veces diarias. No olviden que los jabones del afamado perfumista Atkinson se venden en la casa "ROMA", de P. Carbón, Avenida del Brasil, (Teniente Rey), entre Zulueta y Monserrate.

También se venden los cepillos del fabricante KENT, el mejor fabricante de cepillos que se conoce.

GAIARSINE-DUGATTE



ANTES

ESPECIFICO DE LA GRIPE
Cacodillato de Guayacol quim.
puro y Sulf. Estrignina

Ampollas: Una o dos inyecciones al día
Dos o tres grageas al día en
las comidas

8, Place de la Madeleine
E. TRIBUS ROBUR TRIPLEX
PARIS.



DESPUES